



**GRAĐEVINA:** JAVNA POVRŠINA – DJEČJE IGRALIŠTE, 3.a SKUPINE  
**INVESTITOR:** OPĆINA KALNIK, Trg Stjepana Radića 5, Kalnik,  
HR-48260 KRIŽEVCI, OIB: 82550572500,  
**LOKACIJA:** čkbr. 328/39 k.o. KALNIK, KALNIK,  
**PROJEKTANT:** JANA HAJDUK ŠIPUŠ, mag.ing.arch.  
-broj ovlaštenja A 4816  
**DATUM:** SRPANJ, 2021. g. **T.D.** 65/21 str.1

---

**INVESTITOR:**  
OPĆINA KALNIK, TRG STJEPANA RADIĆA 5, KALNIK,  
HR-48260 KRIŽEVCI, OIB: 82550572500,

**GRAĐEVINA:**  
JAVNA POVRŠINA – DJEČJE IGRALIŠTE, 3.a SKUPINE

**LOKACIJA:**  
-č.k.br. 328/39 k.o. KALNIK, KALNIK ,

**BROJ TD:** 65/21

---

## GLAVNI PROJEKT

---

### ARHITEKTONSKI PROJEKT:

**DATUM:** SRPANJ, 2021.g.

**PROJEKTANT:**  
JANA HAJDUK ŠIPUŠ, mag.ing.arch.  
-broj ovlaštenja: A 4816

**PROJEKTANT GEODETSKOG DIJELA:**  
ZORAN POSINKOVIĆ, mag.ing.geod.et.geoinf.  
-broj ovlaštenja: GEO 1113

**DIREKTOR:**  
BRUNO HAJDUK, ing.građ.  
-broj ovlaštenja: G 1155



d.o.o.

**GRAĐEVINA:** JAVNA POVRŠINA – DJEČJE IGRALIŠTE, 3.a SKUPINE  
**INVESTITOR:** OPĆINA KALNIK, Trg Stjepana Radića 5, Kalnik,  
**HR-48260 KRIŽEVCI, OIB: 82550572500,**  
**LOKACIJA:** čkbr. 328/39 k.o. KALNIK, KALNIK,  
**PROJEKTANT:** JANA HAJDUK ŠIPUŠ, mag.ing.arch.  
-broj ovlaštenja A 4816

**DATUM:** SRPANJ, 2021. g.

**T.D.** 65/21

str.2

## **SADRŽAJ:**

### **OPĆI DIO**

1. Naslovna stranica mape
2. Sadržaj mape
3. Rješenje Trgovačkog suda
4. Rješenje o upisu projektanta u Imenik ovlaštenih inženjera arhitekture
5. Rješenje o imenovanju projektanta
6. Izjava projektanta o usklađenosti glavnog projekta s prostornim planom
7. Potvrda projektanta o usklađenosti glavnog projekta

### **8. GEODETSKA SITUACIJA**

-RJEŠENJE

-POTVRDA REZERVACIJE BROJEVA KATASTARSKIH ČESTICA

-GEODETSKI SITUACIJSKI NACRT STVARNOG STANJA

-GEODETSKA SITUACIJA GRAĐEVNE ČESTICE I

NOVOPROJEKTIRANE GRAĐEVINE

-POPIS KOORDINATA

### **I ARHITEKTONSKI PROJEKT**



d.o.o.

**GRAĐEVINA:** JAVNA POVRŠINA – DJEČJE IGRALIŠTE, 3.a SKUPINE

**INVESTITOR:** OPĆINA KALNIK, Trg Stjepana Radića 5, Kalnik,

**HR-48260 KRIŽEVCI, OIB: 82550572500,**

**LOKACIJA:** čkbr. 328/39 k.o. KALNIK, KALNIK,

**PROJEKTANT:** JANA HAJDUK ŠIPUŠ, mag.ing.arch.

-broj ovlaštenja A 4816

**DATUM:** SRPANJ, 2021. g.

**T.D.** 65/21

str.3

---

## OPĆI DIO



**GRAĐEVINA:** JAVNA POVRŠINA – DJEČJE IGRALIŠTE, 3.a SKUPINE  
**INVESTITOR:** OPĆINA KALNIK, Trg Stjepana Radića 5, Kalnik,  
**HR-48260 KRIŽEVCI, OIB: 82550572500,**  
**LOKACIJA:** čkbr. 328/39 k.o. KALNIK, KALNIK,  
**PROJEKTANT:** JANA HAJDUK ŠIPUŠ, mag.ing.arch.  
-broj ovlaštenja A 4816

**DATUM:** SRPANJ, 2021. g.

**T.D.** 65/21

str.4

## SADRŽAJ MAPE:

### TEHNIČKI DIO ARHITEKTONSKOG PROJEKTA:

<b>a) Tekstualni dio</b>	Str.	26
1. Projektni zadatak	Str.	27
2. Tehnički opis	Str.	28-34
3. Dokazi o ispunjavanju temeljnih i drugih zahtjeva	Str.	35-36
3.1. Popis primijenjenih zakona i propisa		
4. Program kontrole i osiguranja kvalitete	Str.	37-39
5. Iskaz procijenjenih troškova građenja	Str.	40
6. Posebni tehnički uvjeti gradnje i gospodarenje otpadom	Str.	41
<b>b) Grafički prikazi</b>	Str.	42
-situacija – postojeće stanje 1:500	Str.	43
-situacija – postojeće stanje 1:200	Str.	44
-situacija – novo stanje 1:200	Str.	45
-oprema igrališta – pješčanik s poklopcem 1:50	Str.	46
-oprema igrališta – njihalica na opruzi 1:50	Str.	47
-oprema igrališta – klackalica 1:50	Str.	48
-oprema igrališta – ljuljačka s košarom 1:50	Str.	49
-oprema igrališta – brijeg za penjanje 1:50	Str.	50
-urbana oprema i opločenje	Str.	51
-vegetacija	Str.	52
<b>c) Troškovnik</b>	str.	53-61



d.o.o.

**GRAĐEVINA:** JAVNA POVRŠINA – DJEČJE IGRALIŠTE, 3.a SKUPINE  
**INVESTITOR:** OPĆINA KALNIK, Trg Stjepana Radića 5, Kalnik,  
**HR-48260 KRIŽEVCI, OIB: 82550572500,**  
**LOKACIJA:** čkbr. 328/39 k.o. KALNIK, KALNIK,  
**PROJEKTANT:** JANA HAJDUK ŠIPUŠ, mag.ing.arch.  
-broj ovlaštenja A 4816  
**DATUM:** SRPANJ, 2021. g. **T.D.** 65/21 **str.5**

REPUBLIKA HRVATSKA  
TRGOVAČKI SUD U VARAŽDINU

IZVADAK IZ SUDSKOG REGISTRA

SUBJEKT UPISA

MBS:

070007609

OIB:

86076167571

TVRTKA:

- 1 GALDI društvo s ograničenom odgovornošću za proizvodnju, trgovinu i usluge
- 1 GALDI d.o.o.

SJEDIŠTE/ADRESA:

- 2 Varaždinske Toplice (Grad Varaždinske Toplice)  
Kneza Trpimira 3

PRAVNI OBLIK:

- 1 društvo s ograničenom odgovornošću

PREDMET POSLOVANJA:

- |   |       |  |
|---|-------|--|
| 1 | 25    | - Proizv. proizvoda od gume i plastičnih masa  |
| 1 | 28    | - Proizv. proizvoda od metala, osim str. i opr.  |
| 1 | 45    | - Građevinarstvo   |
| 1 | 50    | - Trgovina mot. vozilima; popravak mot. vozila   |
| 1 | 51    | - Trgovina na veliko i posredovanje u trgovini, osim trgovine motornim vozilima i motociklima  |
| 1 | 52.1  | - Trgovina na malo u nespecijaliziranim prod.  |
| 1 | 60.24 | - Prijevoz robe (tereta) cestom  |
| 2 | 70.31 | - Agencije za promet nekretninama  |
| 2 | *     | - Izrada nacрта (projektiranje) objekata, strojeva i industrijskih postrojenja,  |
| 2 | *     | - nadzor nad gradnjom,   |
| 2 | *     | - inženjerstvo, upravljanje projektima i tehničke djelatnosti, projekti iz područja niskogradnje, hidrogradnje, prometa i sistemski inženjering, |
| 2 | *     | - izrada investicijske, tehničke i tehnološke dokumentacije i tehnički nadzor,   |
| 2 | *     | - izrada i izvedba projekata iz područja građevinarstva, elektrike, elektronike, rudarstva, kemije, mehanike, strojarstva i industrije,          |
| 2 | *     | - izrada podloga geodetskih i izrada geodetskih parcelacionih elaborata,   |
| 2 | *     | - izrada stručnih podloga za izdavanje lokacijskih dozvola, premjeravanje terena,  |
| 2 | *     | - inženjering, savjetovanje i poslovi u arhitektonskoj djelatnosti   |

OSNIVAČI/ČLANOVI DRUŠTVA:

- 3 Bruno Hajduk, OIB: 36197389947

D004, 2016-12-23 09:43:11

Stranica: 1 od 3



d.o.o.

**GRAĐEVINA:** JAVNA POVRŠINA – DJEČJE IGRALIŠTE, 3.a SKUPINE  
**INVESTITOR:** OPĆINA KALNIK, Trg Stjepana Radića 5, Kalnik,  
HR-48260 KRIŽEVCI, OIB: 82550572500,  
**LOKACIJA:** čkbr. 328/39 k.o. KALNIK, KALNIK,  
**PROJEKTANT:** JANA HAJDUK ŠIPUŠ, mag.ing.arch.  
-broj ovlaštenja A 4816  
**DATUM:** SRPANJ, 2021. g. **T.D.** 65/21 **str.6**

REPUBLIKA HRVATSKA  
TRGOVAČKI SUD U VARAŽDINU

IZVADAK IZ SUDSKOG REGISTRA

SUBJEKT UPISA

OSNIVAČI/ČLANOVI DRUŠTVA:

Varaždinske Toplice, Kneza Trpimira 3  
3 - član društva

OSOBE OVLAŠTENE ZA ZASTUPANJE:

2 Bruno Hajduk  
Varaždinske Toplice, Kneza Trpimira 3  
2 - direktor  
2 - zastupa društvo pojedinačno i samostalno

TEMELJNI KAPITAL:

3 20.000,00 kuna

PRAVNI ODNOSI:

Osnivački akt:

- 1 Izjava o osnivanju - usklađenju društva od 13. studenog 1995. godine
- 2 Izmjena Izjave o usklađenju društva sa Zakonom o trgovačkim društvima od 13. 11. 1995., u čl. 3., 4., 6. i 7., u pravcu promjene sjedišta društva, dopune predmeta poslovanja, promjene člana uprave i povećanja temeljnog kapitala društva, te izdan pročišćen tekst Akta društva od 12. 06. 1997. godine
- 3 Odlukom člana od 30.11.2007. Izjava od 12.06.1997. u cijelosti je stavljena izvan snage radi promjene člana društva i povećanja temeljnog kapitala i donesena je nova Izjava od 30.11.2007.

Promjene temeljnog kapitala:

- 2 Temeljni kapital društva povećava se s iznosa od 3.800,00 Kn, za iznos od 14.200,00 Kn, novčanom uplatom člana društva, a temeljem Odluke o povećanju temeljnog kapitala do 12. 06. 1997. godine, na iznos od 18.000,00 Kn.
- 3 Odlukom člana društva temeljni kapital društva u iznosu od 18.000,00 kn, povećan je novčanom uplatom novog člana društva u iznosu od 2.000,00 kn tako da temeljni kapital društva sada iznosi 20.000,00 kuna.

OSTALI PODACI:

- 3 Ugovorom o prijenosu poslovnog udjela Ivan Dijanuš prenio je cijeli svoj poslovni udio na novog člana društva Brunu Hajduka koji time postaje jedini član društva.

FINANCIJSKA IZVJEŠĆA:

	Predano	God.	Za razdoblje	Vrsta izvještaja
eu	28.06.16	2015	01.01.15 - 31.12.15	GFI-POD izvještaj

Upise u glavnu knjigu proveli su:

D004, 2016-12-23 09:43:11

Stranica: 2 od 3



d.o.o.

**GRAĐEVINA:** JAVNA POVRŠINA – DJEČJE IGRALIŠTE, 3.a SKUPINE  
**INVESTITOR:** OPĆINA KALNIK, Trg Stjepana Radića 5, Kalnik,  
**HR-48260 KRIŽEVCI, OIB: 82550572500,**  
**LOKACIJA:** čkbr. 328/39 k.o. KALNIK, KALNIK,  
**PROJEKTANT:** JANA HAJDUK ŠIPUŠ, mag.ing.arch.  
-broj ovlaštenja A 4816  
**DATUM:** SRPANJ, 2021. g. **T.D.** 65/21 **str.7**

REPUBLIKA HRVATSKA  
TRGOVAČKI SUD U VARAŽDINU

IZVADAK IZ SUDSKOG REGISTRA

SUBJEKT UPISA

Upise u glavnu knjigu proveli su:

RBU Tt	Datum	Naziv suda
0001 Tt-95/832-2	18.01.1996	Trgovački sud u Varaždinu
0002 Tt-97/292-2	25.06.1997	Trgovački sud u Varaždinu
0003 Tt-07/1529-2	06.12.2007	Trgovački sud u Varaždinu
eu /	29.06.2009	elektronički upis
eu /	29.06.2010	elektronički upis
eu /	28.06.2011	elektronički upis
eu /	28.06.2012	elektronički upis
eu /	28.06.2013	elektronički upis
eu /	26.06.2014	elektronički upis
eu /	26.06.2015	elektronički upis
eu /	28.06.2016	elektronički upis

U Varaždinu, 23. prosinca 2016.





d.o.o.

**GRAĐEVINA:** JAVNA POVRŠINA – DJEČJE IGRALIŠTE, 3.a SKUPINE  
**INVESTITOR:** OPĆINA KALNIK, Trg Stjepana Radića 5, Kalnik,  
**HR-48260 KRIŽEVCI, OIB: 82550572500,**  
**LOKACIJA:** čkbr. 328/39 k.o. KALNIK, KALNIK,  
**PROJEKTANT:** JANA HAJDUK ŠIPUŠ, mag.ing.arch.  
-broj ovlaštenja A 4816  
**DATUM:** SRPANJ, 2021. g. **T.D.** 65/21 **str.**8



## REPUBLIKA HRVATSKA

### HRVATSKA KOMORA ARHITEKATA

Klasa: UP/I-034-02/20-01/46  
Urbroj: 505-04-20-02  
Zagreb, 6. srpnja 2020.

Hrvatska komora arhitekata odlučujući o zahtjevu Jane Hajduk Šipuš, mag.ing.arch., iz Varaždina, Plitvička 45, OIB: 74278933244 u predmetu upisa u Imenik ovlaštenih arhitekata na temelju članka 26. Zakona o komori arhitekata i komorama inženjera u graditeljstvu i prostornom uređenju (Narodne novine broj 78/15, 114/18, 110/19), i članka 37. Statuta Hrvatske komore arhitekata (Narodne novine broj 140/15, 43/17, 85/19), po zahtjevu stranke donosi

### RJEŠENJE

1. U **Imenik ovlaštenih arhitekata** upisuje se Jana Hajduk Šipuš, mag.ing.arch., iz Varaždina, Plitvička 45 u stručni smjer za: **ovlaštena arhitektica** pod rednim brojem **4816**, s danom upisa **06.07.2020.** godine.
2. Upisom u **Imenik ovlaštenih arhitekata**, Jana Hajduk Šipuš, mag.ing.arch., stječe pravo na uporabu strukovnog naziva "**ovlaštena arhitektica**" i pravo na obavljanje stručnih poslova temeljem članka 49., 53. i 55. Zakona o poslovima i djelatnostima prostornog uređenja i gradnje (Narodne novine broj 78/15, 118/18, 110/19), i članka 49. Statuta Hrvatske komore arhitekata, te pravo na pečat i iskaznicu ovlaštene arhitektice.
3. Upisom u Imenik ovlaštenih arhitekata Jani Hajduk Šipuš, mag.ing.arch., Komora izdaje pečat i iskaznicu ovlaštene arhitektice.
4. Upisnina u iznosu od 1.000.00, kuna uplaćena je na račun Hrvatske komore arhitekata.

### Obrazloženje

Jana Hajduk Šipuš, mag.ing.arch., iz Varaždina, Plitvička 45 podnijela je ovom javnopravnom tijelu zahtjev za upis u Imenik ovlaštenih arhitekata Hrvatske komore arhitekata dana 03.07.2020. godine.





d.o.o.

**GRAĐEVINA:** JAVNA POVRŠINA – DJEČJE IGRALIŠTE, 3.a SKUPINE  
**INVESTITOR:** OPĆINA KALNIK, Trg Stjepana Radića 5, Kalnik,  
**HR-48260 KRIŽEVCI, OIB: 82550572500,**  
**LOKACIJA:** čkbr. 328/39 k.o. KALNIK, KALNIK,  
**PROJEKTANT:** JANA HAJDUK ŠIPUŠ, mag.ing.arch.

-broj ovlaštenja A 4816

**DATUM:** SRPANJ, 2021. g.

**T.D.** 65/21

str.9

Hrvatska komora arhitekata provela je postupak razmatranja dostavljenog potpunog zahtjeva imenovane sukladno članku 4. Pravilnika o upisima u imenike, upisnike i evidencije Hrvatske komore arhitekata, te je utvrđeno da je Jana Hajduk Šipuš:

- završila odgovarajući studij i stekla akademski naziv magistra inženjerka arhitekture i urbanizma,
- da je stekla odgovarajuće stručno iskustvo u trajanju od dvije godine,
- da je položila stručni ispit za poslove sudionika i gradnji,
- da ima prebivalište na teritoriju Republike Hrvatske

Temeljem ovako utvrđenog činjeničnog stanja ispunjeni su uvjeti propisani u članku 27. Zakona o komori arhitekata i komorama inženjera u graditeljstvu i prostornom uređenju i članku 4. Pravilnika o upisima u imenike, upisnike i evidencije Hrvatske komore arhitekata i zahtjev imenovane je osnovan.

Jana Hajduk Šipuš, mag.ing.arch., upisom u Imenik ovlaštenih arhitekata Hrvatske komore arhitekata od dana 06.07.2020. godine stječe pravo na uporabu strukovnog naziva ovlaštena arhitektica, pravo na pečat i iskaznicu, te sva prava i obveze sukladno Zakonu o komori arhitekata i komorama inženjera u graditeljstvu i prostornom uređenju, Zakonu o poslovima i djelatnostima prostornog uređenja i gradnje i Statutu Hrvatske komore arhitekata.

Slijedom ovako utvrđenog činjeničnog stanja zahtjevu je valjalo udovoljiti, te primjenom odredbi Zakona o komori arhitekata i komorama inženjera u graditeljstvu i prostornom uređenju, Zakona o poslovima i djelatnostima prostornog uređenja i gradnje i Statuta Hrvatske komore arhitekata riješiti kao u izreci.

Upravna pristojba u iznosu od 70,00 kuna po Tar. br. 1. i 2. Tarife upravnih pristojbi Zakona o upravnim pristojbama ( Narodne novine broj 115/16 ) je plaćena.

Uputa o pravnom lijeku:

Protiv ovog rješenja može se izjaviti žalba Ministarstvu graditeljstva i prostornoga uređenja u roku od 15 dana od njegova prijema. Žalba se predaje neposredno ili putem pošte ovom tijelu, a može se izjaviti usmeno na zapisnik. Upravna pristojba na žalbu plaća se u državnim biljezima u iznosu od 35,00 kuna po Tar. br. 3. Tarife upravnih pristojbi Zakona o upravnim pristojbama.

Predsjednica Hrvatske komore arhitekata

Rajka Bunjevac, dipl.ing.arh.



Dostaviti:

1. Jana Hajduk Šipuš, 42000 Varaždin, Plitvička 45,
2. Pismohrana, ovdje.



**GRAĐEVINA:** JAVNA POVRŠINA – DJEČJE IGRALIŠTE, 3.a SKUPINE  
**INVESTITOR:** OPĆINA KALNIK, Trg Stjepana Radića 5, Kalnik,  
HR-48260 KRIŽEVCI, OIB: 82550572500,  
**LOKACIJA:** čkbr. 328/39 k.o. KALNIK, KALNIK,  
**PROJEKTANT:** JANA HAJDUK ŠIPUŠ, mag.ing.arch.  
-broj ovlaštenja A 4816

**DATUM:** SRPANJ, 2021. g.

**T.D.** 65/21

str.10

-----  
Temeljem članka 51. stavak. 2. Zakona o gradnji (N.N. Broj 153/13, 20/17, 39/19, 125/19) izdaje se:

**RJEŠENJE br. 50/21**  
**o projektantu**

kojim se JANA HAJDUK ŠIPUŠ, mag.ing.arch.-broj ovlaštenja A 4816, imenuje za projektanta u izradi ARHITEKTONSKOG PROJEKTA za:

**INVESTITOR:**

OPĆINA KALNIK, TRG STJEPANA RADIĆA 5, KALNIK,  
HR-48260 KRIŽEVCI, OIB: 82550572500,

**GRAĐEVINA:**

JAVNA POVRŠINA – DJEČJE IGRALIŠTE, 3.a SKUPINE

**LOKACIJA:**

-č.k.br. 328/39 k.o. KALNIK, KALNIK ,

**BROJ TD: 65/21**

**DATUM:**

VARAŽDINSKE TOPLICE, SRPANJ, 2021.g.

**PROJEKT:**

ARHITEKTONSKI PROJEKT

**PROJEKTANT:**

JANA HAJDUK ŠIPUŠ, mag.ing.arch.

Imenovana arhitektica je ovlaštena za projektiranje Rješenjem Hrvatske komore arhitekata upisom u Imenik ovlaštenih arhitekata: klasa:UP/I-034-02/20-01/46,urbroj:505-04-20-02 od 6.srpnja 2020. godine s danom upisa 06.07.2020. godine.

Imenovana osoba je odgovorna da projekt zadovoljava uvjete iz Zakona i drugih propisa.

U Varaždinskim Toplicama, srpanj 2021. g.

**DIREKTOR:**

BRUNO HAJDUK,ing.građ.



**GRAĐEVINA:** JAVNA POVRŠINA – DJEČJE IGRALIŠTE, 3.a SKUPINE  
**INVESTITOR:** OPĆINA KALNIK, Trg Stjepana Radića 5, Kalnik,  
HR-48260 KRIŽEVCI, OIB: 82550572500,  
**LOKACIJA:** čkbr. 328/39 k.o. KALNIK, KALNIK,  
**PROJEKTANT:** JANA HAJDUK ŠIPUŠ, mag.ing.arch.  
-broj ovlaštenja A 4816

**DATUM:** SRPANJ, 2021. g.

**T.D.** 65/21

str.11

-----

Temeljem članka 51. stavak 2. i članka 108. stavak 2. "Zakona o gradnji" (NN RH broj 153/13, 20/17, 39/19, 125/19) imenovana projektantica Jana Hajduk Šipuš, mag.ing.arch. daje:

**IZJAVU -broj 65/21-07-3-K**  
da je Glavni Projekt,

**INVESTITOR:**

OPĆINA KALNIK, TRG STJEPANA RADIĆA 5, KALNIK,  
HR-48260 KRIŽEVCI, OIB: 82550572500,

**GRAĐEVINA:**

JAVNA POVRŠINA – DJEČJE IGRALIŠTE, 3.a SKUPINE

**LOKACIJA:**

-č.k.br. 328/39 k.o. KALNIK, KALNIK ,

**BROJ TD:** 65/21

**DATUM:**

VARAŽDINSKE TOPLICE, SRPANJ, 2021.g.

**PROJEKT:**

ARHITEKTONSKI PROJEKT

**PROJEKTANT:**

JANA HAJDUK ŠIPUŠ, mag.ing.arch.

izrađen u skladu sa Prostornim planom uređenja Općine Kalnik ("Službeni vjesnik Koprivničko-križevačke županije" broj 2/08, 6/11, 6/17, 14/17-pročišćeni tekst, 22/19), odredbama "Zakona o gradnji" (NN RH broj 153/13, 20/17, 39/19, 125/19), propisima donesenim na temelju ovog Zakona, te drugim propisima u skladu s kojima mora biti izrađen.

U Varaždinskim Toplicama, srpanj 2021. g.

**PROJEKTANT:**

Jana Hajduk Šipuš, mag.ing.arch.



**GRAĐEVINA:** JAVNA POVRŠINA – DJEČJE IGRALIŠTE, 3.a SKUPINE  
**INVESTITOR:** OPĆINA KALNIK, Trg Stjepana Radića 5, Kalnik,  
**HR-48260 KRIŽEVCI, OIB: 82550572500,**  
**LOKACIJA:** čkbr. 328/39 k.o. KALNIK, KALNIK,  
**PROJEKTANT:** JANA HAJDUK ŠIPUŠ, mag.ing.arch.  
-broj ovlaštenja A 4816

**DATUM:** SRPANJ, 2021. g.

**T.D.** 65/21

str.12

Na temelju članka 51. stavak 2 i članka 108. stavak 2, podstavak 2. “Zakona o gradnji” (NN RH 153/13, 20/17, 39/19, 125/19), projektant izdaje:

### **POTVRDU GLAVNOG PROJEKTA br. 65-21/07/2-K**

I ime ovlaštenog inženjera, tvrtka i adresa projektanta:

Jana Hajduk Šipuš, mag.ing.arch. ovlaštena arhitektica zaposlena u tvrtki  
"Galdi" d.o.o. Varaždinske Toplice, Kneza Trpimira 3

II oznaka rješenja o upisu u Imenik ovlaštenih arhitekata:

Rješenje; klasa: UP/I-034-02/20-01/46, ur broj: 505-04-20-02 od 6. srpnja 2020. godine, s danom upisa 06.07.20202. godine.

III oznaka projekta:

**Glavni projekt:** JAVNA POVRŠINA – DJEČJE IGRALIŠTE, 3.a SKUPINE,  
u Kalniku, na čkbr. 328/1 k.o. Kalnik, investitora Općina Kalnik, Kalnik, Trg Stjepana Radića 5,  
(br.t.dn.: 65/21).

IV Ovaj projekt je usklađen s:

1. Zakonom o gradnji (NN RH 153/13,20/17, 39/19, 125/19),
2. Zakonom o prostornom uređenju (NN RH 153/13, 65/17, 39/19, 98/19)
3. Zakonom o zaštiti od požara (NN RH 92/10),
4. Zakonom o zaštiti na radu (NN RH 71/14,118/14,154/14,94/18,96/18)
5. Zakonom o sanitarnoj inspekciji (NN RH 113/08, 88/10),
6. Zakonom o zaštiti od buke (NN RH 30/09, 55/13,153/13,11/16,114/18),
7. Zakonom o održivom gospodarenju otpadom (NN RH 94/13, 73/17, 14/19, 98/19),
8. Zakonom o vodama (NN RH 66/19),
9. Zakonom o normizaciji (NN RH 80/13),
10. Pravilnikom o hrvatskim normama (NN RH 22/96),
11. Pravilnikom o izradbi, izdavanju i objavi hrvatskih normi (NN RH 74/97),
12. Pravilnik o obveznom sadržaju i opremanju projekata građevina (NN RH broj 64/14,41/15,105/15,61/16,20/17, 118/19)
13. Zakon o zaštiti prirode (NN RH 80/13, 15/18, 14719, 127/19)
14. Zakon o zaštiti okoliša (NN RH 80/13, 153/13, 78/15, 12/18, 118/18)
15. Pravilnik o vatrogasnim aparatima (NN RH 101/11, 74/13)
16. Tehnički propis za građevinske konstrukcije (NN RH 17/17, 75/20)
17. Pravilnik o jednostavnim i drugim građevinama i radovima (NN RH 112/17, 34/18, 36/19, 98/19, 31/20)
18. Pravilnik o načinu izračuna građevinske (bruto) površine zgrade (NN RH 93/17)

Varaždinske Toplice, datum izdavanja izjave: srpanj, 2021.

potpis i pečat ovlaštene arhitekture:  
Jana Hajduk Šipuš, ing.građ.

direktor:  
Bruno Hajduk



**GEA NOVA d.o.o.**

Frankopanska ulica 7, Križevci, tel/fax: 048/712 902, email:gea@gea-nova.hr, www.gea-nova.hr

Suglasnost za obavljanje poslova državne izmjere i katastra nekretnina  
KLASA: UP/I-930-03/12-02/38; URBROJ: 541-06-1/1-12-4; Zagreb, 24.08.2012.  
OIB: 42172305473

Naručitelj:  
Općina Kalnik  
Trg Stjepana Radića 5, Kalnik  
OIB : 82550572500

Br. el.: 165/22

# GEODETSKA SITUACIJA

JAVNA POVRŠINA - DJEČJE IGRALIŠTE

KATASTARSKE ČESTICE: 328/1

KATASTARSKA OPĆINA: 315508 KALNIK

Ovlašteni inženjer geodezije:

Zoran Posinković, mag.ing.geod. et geoinf.

Zoran Posinković  
mag.ing.geod. et geoinf.  
Ovlašteni inženjer geodezije  
GEA NOVA d.o.o.  
Križevci  
  
Geo 1113

Za GEA NOVA d.o.o.

Dejan Vuketić, direktor

Križevci, lipanj 2022.



**GEA NOVA d.o.o.**

Frankopanska ulica 7  
48260 KRIŽEVCI



**REPUBLIKA HRVATSKA  
DRŽAVNA GEODETSKA UPRAVA**

10000 Zagreb, Gruška 20

Tel: 01/6165-404, fax: 01/6165-484

**KLASA: UP/I 930-03/19-03/243**

**URBROJ: 541-07-01/3-19-2**

Zagreb, 16.10.2019.

Državna geodetska uprava na temelju članka 19. stavka 6. Zakona o obavljanju geodetske djelatnosti ("Narodne novine", br. 25/18), a u vezi s člankom 23. Zakona o općem upravnom postupku ("Narodne novine", br. 47/09), temeljem zahtjeva ovlaštenog inženjera geodezije Zorana Posinkovića, mag. ing.geod. et geoinf., u postupku izdavanja suglasnosti, donosi

### **RJEŠENJE**

**1. Ovlaštenom inženjeru geodezije Zoran Posinković, mag.ing.geod. et geoinf., OIB: 33849394927, koji stručne geodetske poslove obavlja u trgovačkom društvu GEA NOVA d.o.o. za geodetske usluge, Križevci, Frankopanska ulica 7, OIB: 42172305473**

#### **izdaje se suglasnost**

za obavljanje stručnih geodetskih poslova iz članka 5. stavaka 4., 5. i 6. Zakona o obavljanju geodetske djelatnosti i to za: **stručne geodetske poslove za potrebe održavanja katastra zemljišta i katastra nekretnina, stručne geodetske poslove za potrebe katastra infrastrukture, stručne geodetske poslove za potrebe katastra zgrada.**

2. Utvrđuje se da ovlaštenu inženjer geodezije Zoran Posinković, mag.ing.geod. et geoinf., ispunjava uvjete za izdavanje suglasnosti iz točke 1. ovoga rješenja propisane člankom 19. stavkom 2. Zakona o obavljanju geodetske djelatnosti.

3. Podaci o izdanoj suglasnosti i dokazi o ispunjavanju uvjeta za izdavanje suglasnosti iz točke 1. ovoga rješenja upisati će se u Evidenciju suglasnosti koju vodi Državna geodetska uprava.

### **Obrazloženje**

Ovlaštenu inženjer geodezije Zoran Posinković, mag.ing.geod. et geoinf., OIB: 33849394927, koji stručne geodetske poslove obavlja u trgovačkom društvu GEA NOVA d.o.o. za geodetske usluge, Križevci, Frankopanska ulica 7, OIB: 42172305473, dostavio je sukladno članku 19. stavku 6. Zakona o obavljanju geodetske djelatnosti, ovoj Upravi, dana 11.10.2019. godine, zahtjev za izdavanje suglasnosti za obavljanje stručnih geodetskih poslova iz članka 5. stavaka 4., 5. i 6. Zakona o obavljanju geodetske djelatnosti.

Zahtjevu za izdavanje suglasnosti priloženi su svi dokazi o ispunjavanju uvjeta propisani u članku 19. stavku 2. Zakona o obavljanju geodetske djelatnosti.

## Zahtjev je osnovan.

U provedenom postupku utvrđeno je:

1. da je ovlaštenu inženjer geodezije Zoran Posinković, mag.ing.geod. et geoinf., upisan u Imenik ovlaštenih inženjera geodezije Hrvatske komore ovlaštenih inženjera geodezije te da mu članstvo nije u mirovanju, a što je utvrđeno uvidom u rješenje Hrvatske komore ovlaštenih inženjera geodezije o upisu u Imenik ovlaštenih inženjera geodezije, KLASA: UP/I-936-05/13-01/31, URBROJ: 507-02-02-13-3 od dana 16.07.2013. godine i potvrdu Hrvatske komore ovlaštenih inženjera geodezije, KLASA: 936-01/19-05/149, URBROJ: 507-02-02-19-1 od dana 27.09.2019. godine

2. da je trgovačko društvo GEA NOVA d.o.o. za geodetske usluge, Križevci, Frankopanska ulica 7, u kojemu ovlaštenu inženjer geodezije Zoran Posinković, mag.ing.geod. et geoinf., obavlja stručne geodetske poslove, registrirano za obavljanje geodetske djelatnosti, a što je utvrđeno uvidom u rješenje o upisu u sudski registar Trgovačkog suda u Varaždinu od dana 06.06.2012. godine s podacima za upis u glavnu knjigu sudskog registra od dana 06.06.2012. godine, rješenje o upisu u sudski registar Trgovačkog suda u Varaždinu od dana 12.09.2018. godine s podacima za upis u glavnu knjigu sudskog registra od dana 12.09.2018. godine i neslužbeni primjerak izvotka iz sudskog registra na dan 15.10.2019. godine

3. da je ovlaštenu inženjer geodezije Zoran Posinković, mag.ing.geod. et geoinf., stekao iskustvo u obavljanju stručnih geodetskih poslova u trajanju od najmanje tri godine, a što je utvrđeno uvidom u Elektronički zapis Hrvatskog zavoda za mirovinsko osiguranje, KLASA: 034-04/19-03/6, URBROJ: 341-25-05/8-19-210233 od dana 11.10.2019. godine

4. da je ovlaštenu inženjer geodezije Zoran Posinković, mag.ing.geod. et geoinf., u proteklom razdoblju od tri godine prije podnošenja zahtjeva za izdavanje suglasnosti obavio stručno usavršavanje u skladu s propisima Hrvatske komore ovlaštenih inženjera geodezije koji reguliraju stručno usavršavanje osoba koje obavljaju stručne geodetske poslove, a što je utvrđeno uvidom u potvrdu Hrvatske komore ovlaštenih inženjera geodezije, KLASA: 936-07/19-01/1, URBROJ: 507-02-19-588 od dana 02.10.2019. godine.

U provedenom postupku provjere ispunjenja uvjeta za izdavanje suglasnosti ovlaštenom inženjeru geodezije Zoranu Posinkoviću, mag.ing.geod. et geoinf., koji stručne geodetske poslove obavlja u trgovačkom društvu GEA NOVA d.o.o. za geodetske usluge, Križevci, Frankopanska ulica 7, utvrđeno je da isti ispunjava uvjete propisane člankom 19. stavkom 2. Zakona o obavljanju geodetske djelatnosti, za izdavanje suglasnosti za obavljanje stručnih geodetskih poslova iz članka 5. stavaka 4., 5. i 6. Zakona o obavljanju geodetske djelatnosti, a u skladu sa dokumentacijom koju ovlaštenu inženjer geodezije predaje uz zahtjev za izdavanje suglasnosti sukladno članku 4. stavku 1. Pravilnika o izdavanju suglasnosti za obavljanje stručnih geodetskih poslova ("Narodne novine", br. 54/18).

Sukladno članku 37. stavku 2. Zakona o obavljanju geodetske djelatnosti i članku 6. stavku 2. Pravilnika o izdavanju suglasnosti za obavljanje stručnih geodetskih poslova, podaci o izdanoj suglasnosti i dokazi o ispunjavanju uvjeta za izdavanje suglasnosti iz točke 1. ovoga rješenja, upisati će se u Evidenciju suglasnosti koju vodi Državna geodetska uprava.

Temeljem navedenog i utvrđenog činjeničnog stanja odlučeno je kao u izreci ovoga rješenja.

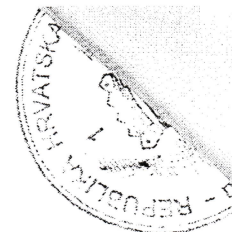

Za izdavanje ovoga rješenja, a sukladno Zakonu o upravnim pritojbama («Narodne novine», br. 115/16) te Uredbi o tarifi upravnih pritojbi ("Narodne novine", br. 08/17, 37/17, 129/17 i 18/19) upravna pritojba po tarifnom broju 1. nije naplaćena, a po tarifnom broju 2. u iznosu od 35,00 kuna, naplaćena je i poništena na podnesku.

**Pouka o pravnom lijeku:**

Protiv ovoga rješenja žalba nije dopuštena, ali se može pokrenuti upravni spor podnošenjem tužbe nadležnom upravnom sudu, u roku od 30 dana od primitka ovoga rješenja.

**Načelnica Sektora:**

**Diana Dudok, dipl. iur.**

Dostaviti:

1. GEA NOVA D.O.O. ZA GEODETSKE USLUGE, N/R ZORAN POSINKOVIĆ, mag.ing.geod. et geoinf., FRANKOPANSKA ULICA 7, 48260 KRIŽEVCI, HRVATSKA
2. Hrvatska komora ovlaštenih inženjera geodezije, Ulica grada Vukovara 271/II, 10000 Zagreb
3. Evidencija suglasnosti
4. Pismohrana



<b>Naziv izdavatelja dokumenta</b>	Zajednički informacijski sustav	<b>Naziv izdavatelja certifikata</b>	Fina RDC-TDU 2015, Financijska agencija, HR
<b>Vrijeme izdavanja dokumenta</b>	16.10.2019 11:52	<b>Serijski broj certifikata</b>	184742967710359084251055147595697935376
<b>Kontrolni broj</b>		<b>Algoritam potpisa</b>	RSA
			Z1138438767cd30d3

Skeniranjem QR koda navedenog na ovom elektroničkom zapisu možete provjeriti točnost podataka. Isto možete učiniti i na internet adresi <https://oss.uredjenazemlja.hr/public/preuzmiDokument> unosom kontrolnog broja. U oba slučaja sustav će prikazati izvornik ovog dokumenta. U slučaju da je ovaj dokument identičan prikazanom izvorniku u digitalnom obliku, Državna geodetska uprava potvrđuje točnost dokumenta i stanje podataka u trenutku izrade isprave.

**Napomene**





**REPUBLIKA HRVATSKA  
DRŽAVNA GEODETSKA UPRAVA  
PODRUČNI URED ZA KATASTAR  
KOPRIVNICA  
ODJEL ZA KATASTAR  
NEKRETNINA KRIŽEVCI**

BR. ZAHTJEVA: 758836/2022

**POTVRDA REZERVACIJE BROJEVA KATASTARSKIH ČESTICA**

Područni ured za katastar Koprivnica temeljem zahtjeva GEA NOVA d.o.o. za geodetske usluge, FRANKOPANSKA ULICA 7, 48260 Križevci, Hrvatska, OIB: 42172305473 potvrđuje rezervaciju sljedećih brojeva/podbrojeva katastarskih čestica za Odjel za katastar nekretnina Križevci:

<b>Podbrojevi katastarskih čestica</b>		
<b>Katastarska općina</b>	<b>Broj katastarske čestice</b>	<b>Podbroj katastarske čestice</b>
KALNIK( 315508 )	328	39

Ova potvrda izdaje se u svrhu Izrada geodetskih elaborata i u druge svrhe se ne smije upotrijebiti.

Sukladno Zakonu o upravnim pristojbama (»Narodne novine«, br. 115/16) te Uredbi o tarifi upravnih pristojbi (»Narodne novine«, br. 92/21 i 93/21), upravna pristojba po Tar. Br. 1. ne naplaćuje se.



Kontrolni broj: 122018223eb2bf6

Skeniranjem QR koda navedenog na ovom elektroničkom zapisu možete provjeriti točnost podataka. Isto možete učiniti i na internet adresi <http://oss.uredjenazemlja.hr/public/checkDocument.jsp> unosom kontrolnog broja. U oba slučaja sustav će prikazati izvornik ovog dokumenta. U slučaju da je ovaj dokument identičan prikazanom izvorniku u digitalnom obliku, Državna geodetska uprava potvrđuje točnost dokumenta i stanje podataka u trenutku izrade isprave.



Suglasnost za obavljanje poslova državne izmjere i katastra nekretnina  
KLASA: UP/I 930-03/12-02/38; URBROJ: 541-06-1/1-12-4; Zagreb, 24.08.2012.  
OIB: 42172305473

## GEODETSKI SITUACIJSKI NACRT STVARNOG STANJA za katastarsku česticu: 328/1, k.o. Kalnik

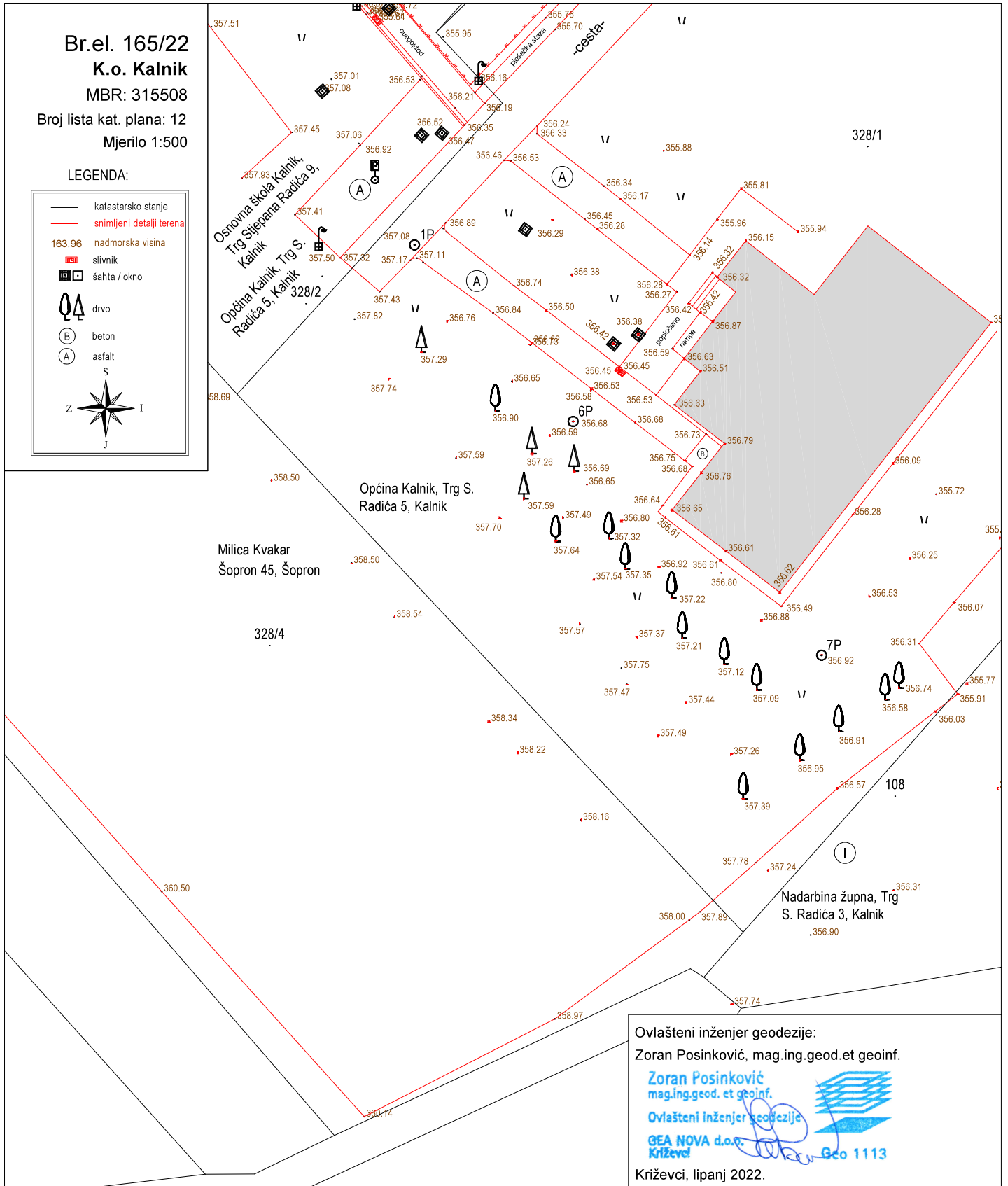



**GEA NOVA d.o.o.**

Frankopanska ulica 7, Križevci, tel/fax: 048/712 902, email: [gea@gea-nova.hr](mailto:gea@gea-nova.hr), [www.gea-nova.hr](http://www.gea-nova.hr)

Suglasnost za obavljanje poslova državne izmjere i katastra nekretnina  
KLASA: UP/I 930-03/12-02/38; URBROJ: 541-06-1/1-12-4; Zagreb, 24.08.2012.  
OIB: 42172305473

## GEODETSKA SITUACIJA GRAĐEVNE ČESTICE I NOVOPROJEKTIRANE GRAĐEVINE

Br.el. 165/22

K.o. Kalnik

MBR: 315508

Broj lista kat. plana: 12

Mjerilo 1:250

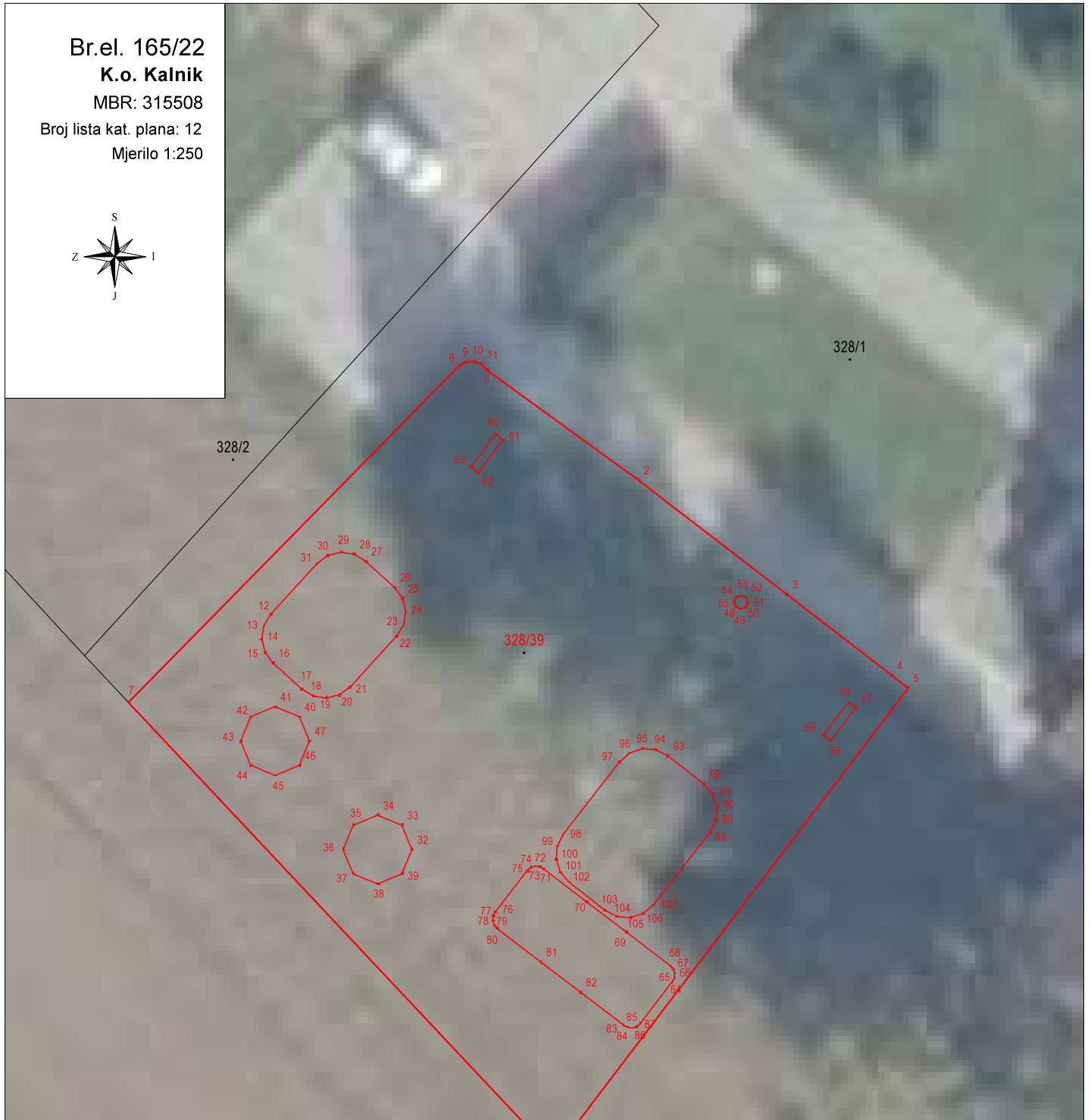

328/4

Ovlašteni inženjer geodezije:  
Zoran Posinković, mag.ing.geod.et geoinf.

Zoran Posinković  
mag.ing.geod. et geoinf.

Ovlašteni inženjer geodezije

GEA NOVA d.o.o.  
Križevci

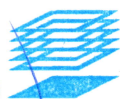

Geo 1113

Križevci, lipanj 2022.

## POPIS KOORDINATA

1	2	3	4	5	6	7	8	9	10	11	12	13	14	15	16	17
Broj točke	E koordinata HTRS96/TM [m]	N koordinata HTRS96/TM [m]	Visina terena HVR571 [m]	Visina voda HVR571 [m]	Vrsta točke	Stabilizacija točke	Nastanak točke	Broj elaborata	E koordinata za održavanje katastarskog plana HTRS96/TM [m]	N koordinata za održavanje katastarskog plana HTRS96/TM [m]	Visina terena Trst [m]	Visina voda Trst [m]	Točnost [m]	Pouzdanost [%]	Način transformacije	Napomena
Popis koordinata lomnih točaka građevne čestice																
1	497187.41	5109576.25			21	1	5	165/22								
2	497194.01	5109571.46			21	1	5	165/22								
3	497200.49	5109566.47			21	1	5	165/22								
4	497205.07	5109562.93			21	1	5	165/22								
5	497205.78	5109562.38			21	1	5	165/22								
6	497190.31	5109542.04			21	1	5	165/22								
7	497171.77	5109561.75			21	1	5	165/22								
8	497186.20	5109576.43			21	1	5	165/22								
9	497186.51	5109576.60			21	1	5	165/22								
10	497186.85	5109576.62			21	1	5	165/22								
11	497187.17	5109576.50			21	1	5	165/22								
Popis koordinata lomnih točaka građevine																
12	497177.98	5109565.60			31	9	1	165/22								
13	497177.67	5109565.10			31	9	1	165/22								
14	497177.59	5109564.52			31	9	1	165/22								
15	497177.73	5109563.95			31	9	1	165/22								
16	497178.07	5109563.48			31	9	1	165/22								
17	497179.33	5109562.33			31	9	1	165/22								
18	497179.83	5109562.03			31	9	1	165/22								
19	497180.41	5109561.94			31	9	1	165/22								
20	497180.98	5109562.08			31	9	1	165/22								
21	497181.45	5109562.43			31	9	1	165/22								
22	497183.47	5109564.65			31	9	1	165/22								
23	497183.77	5109565.15			31	9	1	165/22								
24	497183.86	5109565.73			31	9	1	165/22								
25	497183.72	5109566.30			31	9	1	165/22								
26	497183.37	5109566.77			31	9	1	165/22								
27	497182.12	5109567.91			31	9	1	165/22								
28	497181.62	5109568.22			31	9	1	165/22								
29	497181.04	5109568.30			31	9	1	165/22								
30	497180.47	5109568.16			31	9	1	165/22								
31	497180.00	5109567.82			31	9	1	165/22								

## POPIS KOORDINATA

1	2	3	4	5	6	7	8	9	10	11	12	13	14	15	16	17
Broj točke	E koordinata HTRS96/TM [m]	N koordinata HTRS96/TM [m]	Visina terena HVR571 [m]	Visina voda HVR571 [m]	Vrsta točke	Stabilizacija točke	Nastanak točke	Broj elaborata	E koordinata za održavanje katastarskog plana HTRS96/TM [m]	N koordinata za održavanje katastarskog plana HTRS96/TM [m]	Visina terena Trst [m]	Visina voda Trst [m]	Točnost [m]	Pouzdanost [%]	Način transformacije	Napomena
32	497184.14	5109555.33			31	9	1	165/22								
33	497183.70	5109556.39			31	9	1	165/22								
34	497182.64	5109556.83			31	9	1	165/22								
35	497181.58	5109556.39			31	9	1	165/22								
36	497181.14	5109555.33			31	9	1	165/22								
37	497181.58	5109554.27			31	9	1	165/22								
38	497182.64	5109553.83			31	9	1	165/22								
39	497183.70	5109554.27			31	9	1	165/22								
40	497179.23	5109561.13			31	9	1	165/22								
41	497178.16	5109561.57			31	9	1	165/22								
42	497177.10	5109561.13			31	9	1	165/22								
43	497176.66	5109560.07			31	9	1	165/22								
44	497177.10	5109559.01			31	9	1	165/22								
45	497178.16	5109558.57			31	9	1	165/22								
46	497179.23	5109559.01			31	9	1	165/22								
47	497179.66	5109560.07			31	9	1	165/22								
48	497198.28	5109565.91			31	9	1	165/22								
49	497198.49	5109565.82			31	9	1	165/22								
50	497198.71	5109565.91			31	9	1	165/22								
51	497198.79	5109566.12			31	9	1	165/22								
52	497198.71	5109566.33			31	9	1	165/22								
53	497198.49	5109566.42			31	9	1	165/22								
54	497198.28	5109566.33			31	9	1	165/22								
55	497198.19	5109566.12			31	9	1	165/22								
56	497203.18	5109561.76			31	9	1	165/22								
57	497203.49	5109561.52			31	9	1	165/22								
58	497202.41	5109560.08			31	9	1	165/22								
59	497202.09	5109560.32			31	9	1	165/22								
60	497187.79	5109573.45			31	9	1	165/22								
61	497188.11	5109573.20			31	9	1	165/22								
62	497187.02	5109571.77			31	9	1	165/22								
63	497186.70	5109572.01			31	9	1	165/22								
64	497195.50	5109549.57			31	9	1	165/22								
65	497195.58	5109549.74			31	9	1	165/22								
66	497195.60	5109549.94			31	9	1	165/22								
67	497195.53	5109550.12			31	9	1	165/22								

## POPIS KOORDINATA

1	2	3	4	5	6	7	8	9	10	11	12	13	14	15	16	17
Broj točke	E koordinata HTRS96/TM [m]	N koordinata HTRS96/TM [m]	Visina terena HVR571 [m]	Visina voda HVR571 [m]	Vrsta točke	Stabilizacija točke	Nastanak točke	Broj elaborata	E koordinata za održavanje katastarskog plana HTRS96/TM [m]	N koordinata za održavanje katastarskog plana HTRS96/TM [m]	Visina terena Trst [m]	Visina voda Trst [m]	Točnost [m]	Pouzdanost [%]	Način transformacije	Napomena
68	497195.40	5109550.27			31	9	1	165/22								
69	497193.50	5109551.73			31	9	1	165/22								
70	497191.77	5109553.04			31	9	1	165/22								
71	497189.87	5109554.51			31	9	1	165/22								
72	497189.69	5109554.59			31	9	1	165/22								
73	497189.50	5109554.61			31	9	1	165/22								
74	497189.31	5109554.54			31	9	1	165/22								
75	497189.17	5109554.41			31	9	1	165/22								
76	497187.77	5109552.59			31	9	1	165/22								
77	497187.68	5109552.42			31	9	1	165/22								
78	497187.67	5109552.22			31	9	1	165/22								
79	497187.73	5109552.04			31	9	1	165/22								
80	497187.86	5109551.89			31	9	1	165/22								
81	497189.76	5109550.43			31	9	1	165/22								
82	497191.49	5109549.12			31	9	1	165/22								
83	497193.39	5109547.65			31	9	1	165/22								
84	497193.57	5109547.57			31	9	1	165/22								
85	497193.76	5109547.55			31	9	1	165/22								
86	497193.95	5109547.61			31	9	1	165/22								
87	497194.09	5109547.74			31	9	1	165/22								
88	497197.14	5109556.09			31	9	1	165/22								
89	497197.40	5109556.61			31	9	1	165/22								
90	497197.45	5109557.20			31	9	1	165/22								
91	497197.26	5109557.75			31	9	1	165/22								
92	497196.88	5109558.20			31	9	1	165/22								
93	497195.30	5109559.42			31	9	1	165/22								
94	497194.78	5109559.69			31	9	1	165/22								
95	497194.19	5109559.73			31	9	1	165/22								
96	497193.64	5109559.54			31	9	1	165/22								
97	497193.20	5109559.16			31	9	1	165/22								
98	497190.74	5109556.01			31	9	1	165/22								
99	497190.48	5109555.48			31	9	1	165/22								
100	497190.43	5109554.90			31	9	1	165/22								
101	497190.62	5109554.34			31	9	1	165/22								
102	497191.00	5109553.90			31	9	1	165/22								
103	497192.58	5109552.67			31	9	1	165/22								

## POPIS KOORDINATA

1	2	3	4	5	6	7	8	9	10	11	12	13	14	15	16	17
Broj točke	E koordinata HTRS96/TM [m]	N koordinata HTRS96/TM [m]	Visina terena HVR571 [m]	Visina voda HVR571 [m]	Vrsta točke	Stabilizacija točke	Nastanak točke	Broj elaborata	E koordinata za održavanje katastarskog plana HTRS96/TM [m]	N koordinata za održavanje katastarskog plana HTRS96/TM [m]	Visina terena Trst [m]	Visina voda Trst [m]	Točnost [m]	Pouzdanost [%]	Način transformacije	Napomena
104	497193.10	5109552.41			31	9	1	165/22								
105	497193.69	5109552.37			31	9	1	165/22								
106	497194.24	5109552.55			31	9	1	165/22								
107	497194.68	5109552.93			31	9	1	165/22								

Zoran Posinković  
mag.ing.geod. et geoinf.  
Ovlašteni inženjer geodetizije  
GEA NOVA d.o.o.  
Križevci





d.o.o.

**GRAĐEVINA:** JAVNA POVRŠINA – DJEČJE IGRALIŠTE, 3.a SKUPINE  
**INVESTITOR:** OPĆINA KALNIK, Trg Stjepana Radića 5, Kalnik,  
HR-48260 KRIŽEVCI, OIB: 82550572500,  
**LOKACIJA:** čkbr. 328/39 k.o. KALNIK, KALNIK,  
**PROJEKTANT:** JANA HAJDUK ŠIPUŠ, mag.ing.arch.  
-broj ovlaštenja A 4816

**DATUM:** SRPANJ, 2021. g.

**T.D.** 65/21

str.24

---

**INVESTITOR:**

OPĆINA KALNIK, TRG STJEPANA RADIĆA 5, KALNIK,  
HR-48260 KRIŽEVCI, OIB: 82550572500,

**GRAĐEVINA:**

JAVNA POVRŠINA – DJEČJE IGRALIŠTE, 3.a SKUPINE

**LOKACIJA:**

-č.k.br. 328/39 k.o. KALNIK, KALNIK ,

**BROJ TD:** 65/21

---

## GLAVNI PROJEKT

---

### ARHITEKTONSKI PROJEKT:

**DATUM:** SRPANJ, 2021.g.

**PROJEKTANT:**

JANA HAJDUK ŠIPUŠ, mag.ing.arch.  
-broj ovlaštenja: A 4816

**PROJEKTANT GEODETSKOG DIJELA:**

ZORAN POSINKOVIĆ, mag.ing.geod.et.geoinf.  
-broj ovlaštenja: GEO 1113

**DIREKTOR:**

BRUNO HAJDUK, ing.građ.





**GRAĐEVINA:** JAVNA POVRŠINA – DJEČJE IGRALIŠTE, 3.a SKUPINE  
**INVESTITOR:** OPĆINA KALNIK, Trg Stjepana Radića 5, Kalnik,  
**HR-48260 KRIŽEVCI, OIB: 82550572500,**  
**LOKACIJA:** čkbr. 328/39 k.o. KALNIK, KALNIK,  
**PROJEKTANT:** JANA HAJDUK ŠIPUŠ, mag.ing.arch.  
-broj ovlaštenja A 4816

**DATUM:** SRPANJ, 2021. g.

**T.D.** 65/21

str.25

## SADRŽAJ MAPE:

### TEHNIČKI DIO ARHITEKTONSKOG PROJEKTA:

<b>a) Tekstualni dio</b>	Str.	26
1. Projektni zadatak	Str.	27
2. Tehnički opis	Str.	28-34
3. Dokazi o ispunjavanju temeljnih i drugih zahtjeva	Str.	35-36
3.1. Popis primijenjenih zakona i propisa		
4. Program kontrole i osiguranja kvalitete	Str.	37-39
5. Iskaz procijenjenih troškova građenja	Str.	40
6. Posebni tehnički uvjeti gradnje i gospodarenje otpadom	Str.	41
<b>b) Grafički prikazi</b>	Str.	42
-situacija – postojeće stanje 1:500	Str.	43
-situacija – postojeće stanje 1:200	Str.	44
-situacija – novo stanje 1:200	Str.	45
-oprema igrališta – pješčanik s poklopcem 1:50	Str.	46
-oprema igrališta – njihalica na opruzi 1:50	Str.	47
-oprema igrališta – klackalica 1:50	Str.	48
-oprema igrališta – ljuljačka s košarom 1:50	Str.	49
- oprema igrališta – brijeg za penjanje 1:50	Str.	50
-urbana oprema i opločenje	Str.	51
-vegetacija	Str.	52
<b>c) Troškovnik</b>	str.	53-61



d.o.o.

**GRAĐEVINA:** JAVNA POVRŠINA – DJEČJE IGRALIŠTE, 3.a SKUPINE

**INVESTITOR:** OPĆINA KALNIK, Trg Stjepana Radića 5, Kalnik,

**HR-48260 KRIŽEVCI, OIB: 82550572500,**

**LOKACIJA:** čkbr. 328/39 k.o. KALNIK, KALNIK,

**PROJEKTANT:** JANA HAJDUK ŠIPUŠ, mag.ing.arch.

-broj ovlaštenja A 4816

**DATUM:** SRPANJ, 2021. g.

**T.D.** 65/21

str.26

---

## TEHNIČKI DIO ARHITEKTONSKOG PROJEKTA

### 1. tekstualni dio



d.o.o.

**GRAĐEVINA:** JAVNA POVRŠINA – DJEČJE IGRALIŠTE, 3.a SKUPINE  
**INVESTITOR:** OPĆINA KALNIK, Trg Stjepana Radića 5, Kalnik,  
**HR-48260 KRIŽEVCI, OIB: 82550572500,**  
**LOKACIJA:** čkbr. 328/39 k.o. KALNIK, KALNIK,  
**PROJEKTANT:** JANA HAJDUK ŠIPUŠ, mag.ing.arch.  
-broj ovlaštenja A 4816

**DATUM:** SRPANJ, 2021. g.

**T.D.** 65/21

str.27

---

## 1. PROJEKTNI ZADATAK

Na parceli koja je u vlasništvu investitora;

OPĆINA KALNIK, TRG STJEPANA RADIĆA 5, KALNIK,

potrebno je isprojektirati dječje igralište , površine do 600 m<sup>2</sup>, sa minimalno tri igrala za djecu.

Čestica igrališta će se formirati prema idejnom rješenju.

Kolni i pješački prilaz na parcelu je **postojeći** izgrađen sa sjeverozapadne strane sa nerazvrstane ceste.

Investitor:  
Općina Kalnik  
Općinski načelnik



**GRAĐEVINA:** JAVNA POVRŠINA – DJEČJE IGRALIŠTE, 3.a SKUPINE  
**INVESTITOR:** OPĆINA KALNIK, Trg Stjepana Radića 5, Kalnik,  
**HR-48260 KRIŽEVCI, OIB: 82550572500,**  
**LOKACIJA:** čkbr. 328/39 k.o. KALNIK, KALNIK,  
**PROJEKTANT:** JANA HAJDUK ŠIPUŠ, mag.ing.arch.  
-broj ovlaštenja A 4816

**DATUM:** SRPANJ, 2021. g.

**T.D.** 65/21

str.28

---

## 2. TEHNIČKI OPIS

### OPĆENITO:

Na parceli k.č.br. 328/39 k.o. KALNIK u KALNIKU, a koja je u vlasništvu investitora OPĆINA KALNIK, TRG STJEPANA RADIĆA 5, Kalnik, planira se izgraditi dječje igralište, površine 595,0 m<sup>2</sup> .(formirana čestica dječjeg igrališta)

### POSTOJEĆE STANJE:

Dio parcele na kojem se planira izgradnja dječjeg igrališta nalazi se na rubnom dijelu parcele na sjeverozapadnoj strani. Prostor je dijelom uređen kao park, a dijelom je poljoprivredna obrađena površina. Površina dječjeg igrališta je u padu prema jugoistoku, tako da visinska razlika iznosi cca 1,20 m. Na uređenoj površini parka su tri stabla (površina predviđena za dječje igralište) i to crnogorica i breze, te ograda od živice na sjeverozapadnoj strani, a površina je ozelenjena parkovnom travom. Na sjeveroistočnoj strani je uređen asfaltirani prilaz, omeđen betonskim rubnjacima .

Na predmetnoj parceli izgrađena je poslovna građevina sa uređenim parkovnim površinama i površinama za parkiranje.

---

Površina građevinske parcele iznosi 1.413 čhv.

**Izgrađenost parcele** iznosi : poslovna građevina 157 čhv =  $157 / 1.413 = 0,1111 = 11,11 \%$ .

Kolni i pješački prilaz na parcelu je postojeći sa sjeverozapadne strane sa nerazvrstana ceste širine 3,50 m .

---

**Prema Pravilniku o jednostavnim i drugim građevinama i radovima (N.N. R.H. 112/17, 34/18, 36/19, 98/19, 31/20) članak 4. točka 2. , radovi se mogu izvoditi bez građevinske dozvole, a u skladu s glavnim projektom.**

---



**GRAĐEVINA:** JAVNA POVRŠINA – DJEČJE IGRALIŠTE, 3.a SKUPINE  
**INVESTITOR:** OPĆINA KALNIK, Trg Stjepana Radića 5, Kalnik,  
**HR-48260 KRIŽEVCI, OIB: 82550572500,**  
**LOKACIJA:** čkbr. 328/39 k.o. KALNIK, KALNIK,  
**PROJEKTANT:** JANA HAJDUK ŠIPUŠ, mag.ing.arch.  
-broj ovlaštenja A 4816

**DATUM:** SRPANJ, 2021. g.

**T.D.** 65/21

str.29

---

## PROJEKTIRANO:

### KONSTRUKCIJE I MATERIJALI PRIMJENJENI U PROJEKTU, OBRADA POVRŠINA, OPREMA

#### INSTALACIJE

Dječje igralište nije opremljeno instalacijama.

Oko dječjeg igrališta projektirana je niska drvena ograda (ukupne visine 100 cm) u ukupnoj dužini 96 m.

#### OGRADA

Glatkoća postignuta blanjanjem, sa zaobljenim glavama  
Ravno postavljanje ograde  
Ploča impregnirana pod kotlovskim tlakom  
Jednostavna montaža

#### Ograda:

Drvena ograda dimenzija 180 x 85 centimetara izrađena je od čvrstog drva bora i smreke te je tlačno impregnirana za dugotrajnost izgleda. Visokokvalitetna izrada pocinčanim čavlima dodatno će osigurati dugotrajnost. Element ograde sastoji se od 13 letvica debljine 18 mm i širine 90 mm te dvije grede dimenzija 20 x 70 milimetara.

Dimenzije Š x V:180 x 85 cm

Dimenzija letvica: 18 x 90 mm

Dimenzije ograde:20 x 70 mm

Stup 100x100 mm /90 cm na metalnim trnovima koji su ubetonirani u teren u okvir promjera 100 mm na dubinu do 60 cm.

#### Vrata:

Vrata za drvenu ogradu dimenzija 100 x 85 centimetara izrađena je od čvrstog drva bora i smreke te je tlačno impregnirana za dugotrajnost izgleda. Visokokvalitetna izrada pocinčanim čavlima dodatno će osigurati dugotrajnost. Vrata ograde sastoji se od 8 letvica debljine 18 mm i širine 90 mm te dvije grede dimenzija 20 x 70 milimetara.

Vrsta drva: borovina / smrekovina

Debljina poprečnih letvica:18 x 90 mm

Dimenzije ograde:20 x 70 mm

**ukupna duljina ograde: 96,00 m**



**GRAĐEVINA:** JAVNA POVRŠINA – DJEČJE IGRALIŠTE, 3.a SKUPINE  
**INVESTITOR:** OPĆINA KALNIK, Trg Stjepana Radića 5, Kalnik,  
**HR-48260 KRIŽEVCI, OIB: 82550572500,**  
**LOKACIJA:** čkbr. 328/39 k.o. KALNIK, KALNIK,  
**PROJEKTANT:** JANA HAJDUK ŠIPUŠ, mag.ing.arch.  
-broj ovlaštenja A 4816

**DATUM:** SRPANJ, 2021. g.

**T.D.** 65/21

str.30

Prilaz igralištu se koristi postojeći i to asfaltirani omeđen betonskim rubnjacima na sjeverozapadnoj strani. Radi lakšeg pristupa igralištu da se omogući i pristup osobama smanjene pokretljivosti, projektirano je i troškovnički obrađeno spuštanje jednog rubnjaka ispred ulaznih vratiju. Postojeća zelena površina se zadržava i na poljoprivrednom dijelu se uređuje travnjak sa prirodnom (autohtonom) travom. Sva drveća se zadržavaju na dijelu igrališta uz sadnju novih.

Predviđena oprema i sprave na igralištu:

Ugradnja sprava odnosno igrala koje odgovaraju :

-HRN EN1176, HRN EN 1177,

Omogućen pristup osobama smanjene pokretljivosti,

#### **-PJEŠČANIK SA POKLOPCEM:**

Pješčanik s poklopcem izrađen od kvalitetnog crnogoričnog drveta, bojan kvalitetnim ekološkim bojama. Drveni dijelovi stolarski obrađeni, zaobljenih bridova. Pješčanik se sastoji od drvenog okvira i dva klizna poklopca koji se koriste kao površina za sjedenje kad je pješčanik otvoren. Pokrov se kliže na četiri valjka ugrađena na metalne vodilice. Pješčanik se temelji u tlo.

Dimenzije prostora (d\*š\*v):

200x200cm- zatvoren, 200x400cm- otvoren

Visina: 30 cm

Dužina: 400 cm

Širina: 200 cm

KOMADA 1,0

Materijal: troslojno lamelirano drvo, HDPE ili HPL ploče, poliester, čelični profili



d.o.o.

**GRAĐEVINA:** JAVNA POVRŠINA – DJEČJE IGRALIŠTE, 3.a SKUPINE  
**INVESTITOR:** OPĆINA KALNIK, Trg Stjepana Radića 5, Kalnik,  
**HR-48260 KRIŽEVCI, OIB: 82550572500,**  
**LOKACIJA:** čkbr. 328/39 k.o. KALNIK, KALNIK,  
**PROJEKTANT:** JANA HAJDUK ŠIPUŠ, mag.ing.arch.  
-broj ovlaštenja A 4816

**DATUM:** SRPANJ, 2021. g.

**T.D.** 65/21

str.31

---

## **NJIHALICA NA OPRUZI :**

Sastavni dijelovi njihalice:

Sjedište i lik na njihalici izrađeni od troslojnog PE panela u dvije boje, debljine 19mm. Polietilen dijelovi njihalice izvedeni su zaobljenih rubova i ergonomski oblikovani, što povećava sigurnost i lakoću uporabe njihalice.

Opruga izrađena od toplo pocinčanog plastificiranog čelika. Dijelovi igrala nisu vareni ni bušeni nakon toplog pocinčavanja.

Ergonomski rukohvati i držači za noge izrađeni od poliamida.

Vijci i spojni materijali od čelika zatvoreni u poliamidna anti-vandal kućišta.

Montaža: Njihalica se montira na čelične ankere koji se temelje u prethodno pripremljeni iskop ili priprema za tiplanje na prethodno pripremljenu podlogu

Dimenzije prostora (d\*š\*v):

Ø 100x35x90 cm

Materijal: čelični profil, HDPE, HPL ili PE ploče, poliamid

Sigurnosna zona igrala: Ø 300cm

Visina pada: 50cm

KOMADA 2,0



**GRAĐEVINA:** JAVNA POVRŠINA – DJEČJE IGRALIŠTE, 3.a SKUPINE  
**INVESTITOR:** OPĆINA KALNIK, Trg Stjepana Radića 5, Kalnik,  
**HR-48260 KRIŽEVCI, OIB: 82550572500,**  
**LOKACIJA:** čkbr. 328/39 k.o. KALNIK, KALNIK,  
**PROJEKTANT:** JANA HAJDUK ŠIPUŠ, mag.ing.arch.  
-broj ovlaštenja A 4816

**DATUM:** SRPANJ, 2021. g.

**T.D.** 65/21

str.32

## **KLACKALICA**

Konstrukcija: izrađena od kvalitetnog crnogoričnog drveta. Drveni dijelovi klackalice stolarski su obrađeni i zaobljenih bridova, što povećava sigurnost djece od mogućih ozljeda. Konstrukcija je učvršćena na postolje koje se temelji u tlo, tako da drveni dijelovi nisu u doticaju sa zemljom. Vijci i spojni materijali zatvoreni su u poliamidna anti-vandal kućišta.

Sjedišta: izrađeni od polietilen ploča. Polietilen dijelovi klackalice izvedeni su zaobljenih rubova i ergonomski oblikovani, što povećava sigurnost i lakoću uporabe klackalice.

Postolje klackalice: izrađeno od čeličnih i drvenih profila.

Rukohvati: izrađeni su od čeličnih profila, ergonomski oblikovani.

Površinska zaštita:

Drveni profil: bojan kvalitetnim ekološkim bojama na bazi vode;

Čelični profil: plastifikacija i toplo cinčanje.

Montaža: Klackalica se montira na čelične ankere koji se temelje u prethodno pripremljeni iskop ili priprema za tiplanje na prethodno pripremljenu podlogu.

Dimenzije prostora (d\*š\*v):

Ø 300x140x65 cm

Materijal: drveni i čelični profil, HDPE, HPL ili PE ploče, poliamid

Sigurnosna zona igrala: 600x470cm

Visina pada: 100cm

**KOMADA:1**





**GRAĐEVINA:** JAVNA POVRŠINA – DJEČJE IGRALIŠTE, 3.a SKUPINE  
**INVESTITOR:** OPĆINA KALNIK, Trg Stjepana Radića 5, Kalnik,  
**HR-48260 KRIŽEVCI, OIB: 82550572500,**  
**LOKACIJA:** čkbr. 328/39 k.o. KALNIK, KALNIK,  
**PROJEKTANT:** JANA HAJDUK ŠIPUŠ, mag.ing.arch.  
-broj ovlaštenja A 4816

**DATUM:** SRPANJ, 2021. g.

**T.D.** 65/21

str.33

## LJULJAČKA S KOŠAROM

Konstrukcija: ljuljačke izrađena je od troslojno lamelirane grede kvalitetnog crnogoričnog drveta. Gornja horizontalna greda ljuljačke izrađena je od čeličnih profila Ø76mm.

Sjedalica: Košara izrađena od čeličnog profila Ø42 savijenog ukrug promjera cca fi100cm. Čelični profil je cijelom dužinom ispletan poliamidnim užetom u boji Ø16mm. Unutar kruga ispletana je čvrsta mreža koja omogućava sjedenje i igru. Košara je sistemom sajli ili lanaca učvršćena na čeličnu konstrukciju preko posebnih sistema sa ležajevima koji omogućavaju bešumnu upotrebu. Omogućava istovremenu igru dvoje-troje djece.

Površinska zaštita:

Čelični profili: toplo cinčanje i plastifikacija;

Drveni profili: zaštićeni su kvalitetnim ekološkim bojama na bazi vode.

Montaža: Konstrukcija ljuljačke se montira na čelične ankere koji se temelje u prethodno pripremljeni iskop ili priprema za tiplanje na prethodno pripremljenu podlogu.

Dimenzije prostora (d\*š\*v):

Ø 350x220x230cm

Materijal: Troslojno lamelirane grede, čelični profili, HDPE, HPL ili PE ploče

Sigurnosna zona igrala: 800x330cm

Visina pada: 115cm

KOMADA 1,0

Prostor oko svih igrala se obrađuje tzv **antistresnom gumenom oblogom**; u vidu ploča 50x50x4 cm, što je vidljivo u grafičkom dijelu projekta. Ploče se polažu na pripremljenu kamenu podlogu.

## BRIJEG ZA PENJANJE:

Dimenzije igrala : 2,07x1,30x2,70 m

Materijal: stakloplastika

Sigurnosna zona igrala: Ø 680 cm

Visina pada:210 cm

Komada:1



**GRAĐEVINA:** JAVNA POVRŠINA – DJEČJE IGRALIŠTE, 3.a SKUPINE  
**INVESTITOR:** OPĆINA KALNIK, Trg Stjepana Radića 5, Kalnik,  
**HR-48260 KRIŽEVCI, OIB: 82550572500,**  
**LOKACIJA:** čkbr. 328/39 k.o. KALNIK, KALNIK,  
**PROJEKTANT:** JANA HAJDUK ŠIPUŠ, mag.ing.arch.  
-broj ovlaštenja A 4816

**DATUM:** SRPANJ, 2021. g.

**T.D.** 65/21

str.34

#### **URBANA OPREMA:**

Urbana oprema se sastoji od jednog koša za otpatke i dvije klupe za sjedenje.

#### **PARKOVNA KLUPA**

Konstrukcija izrađena od lijevanog nehrđajućeg metala, velike čvrstoće, zaštićeno efekt lakom.

Letvice 6 (šest) komada dim. 1900x65x90mm, jela/hrast, zaštićen lazurrom

KOMADA:2

#### **KOŠ ZA OTPAD**

Koš za otpatke izrađen od drveta okruglog oblika, metalni profil.

Unutar koša nalazi se metalni pocinčani uložak.

Koš za otpad postavlja se na pripremljenu betonsku podlogu tiplanjem ili betoniranjem.

promjer: Ø 50 cm (drveni dio)

visina: 80 cm

Materijal: drvo masiv, metalni profili

KOMADA:1

#### **KRAJOBRAZNO UREĐENJE:**

Površine su ozelenjene prirodnom travom-travna smjesa za livade , sve koje nisu zauzete površinom igrala. Uz postojeća stabla (smreka i breza) sade se još četiri crvenolisne šljive uz jugozapadnu među i živica od ligustruma uz sjeverozapadnu među u dužini 17,20 m.

Unutar igrališta nema posebno istaknutih staza niti smjerova kretanja.

**Podloga za projektiranje,** geodetska snimka postojećeg stanja.

**Pokusni rad** – nije predviđen, a korištenje po dovršenju.

**Projektirani vijek uporabe i uvjeti održavanja:** Odabrane stablašice imaju vijek trajanja 50 godina, grmlje-živica 15 godina. Urbana oprema 10-15 godina. Igrala su u upotrebi do 15 godina.

Za sve vrijedi redovito održavanje; drveni dijelovi se godišnje premazuju, dok metalni svake druge godine. Održavanje prema uputama proizvođača , a sve prema (EN 1176-7:2008)

Korištenje opreme i dijelov igrališta samo prema uputama proizvođača, uz popis zamjenjivih dijelova i u kojem roku.

**Uporabna dozvola** – nije predviđena primjena (članak 146. Zakona o gradnji (NN 153/13, 20/17, 39/19, 125/19) , vezano na Pravilnik o jednostavnim i drugim građevinama i radovima (NN 112/17, 34/18, 36/19, 98/19, 31/20) članak 6. stavak 1..

Projektant: Jana Hajduk Šipuš, mag.ing.arch.



**GRAĐEVINA:** JAVNA POVRŠINA – DJEČJE IGRALIŠTE, 3.a SKUPINE  
**INVESTITOR:** OPĆINA KALNIK, Trg Stjepana Radića 5, Kalnik,  
**HR-48260 KRIŽEVCI, OIB: 82550572500,**  
**LOKACIJA:** čkbr. 328/39 k.o. KALNIK, KALNIK,  
**PROJEKTANT:** JANA HAJDUK ŠIPUŠ, mag.ing.arch.  
-broj ovlaštenja A 4816  
**DATUM:** SRPANJ, 2021. g. **T.D.** 65/21 **str.**35

---

### **3. DOKAZI O ISPUNJAVANJU TEMELJNIH I DRUGIH ZAHTJEVA**

#### **3.1. POPIS PRIMIJENJENIH ZAKONA I PROPISA KOD PROJEKTIRANJA**

- Zakon o gradnji (NN RH 153/13, 20/17, 39/19, 125/19)
- Zakon o prostornom uređenju (NN RH 153/13, 65/17, 39/19, 98/19)
- Zakon o zaštiti od požara (NN RH 92/10)
- Zakon o zaštiti na radu (NN RH 71/14,118/14, 154/14,94/18,96/18)
  - Zakon o normizaciji (NN RH 80/13)
  - Zakon o sanitarnoj inspekciji (NN RH 113/08,88/10, 115/18)
  - Zakon o zaštiti od buke (NN RH 30/09,55/13,153/13,11/16,114/18)
- Zakon o održivom gospodarenju otpadom (NN RH 94/13, 73/17, 14/19, 98/19)
- Zakon o zaštiti okoliša (NN RH 80/13,153/13, 78/15, 12/18, 118/18)
- Zakon o vodama (NN RH 66/19)
- Pravilnik o hrvatskim normama (NN RH 22/96)
- Pravilnik o izradbi, izdavanju i objavi hrvatskih normi (NN RH 74/97)
- preuzeti standardi i pravilnici o tehničkim normativima
- HRN DIN 4102
- Pravilnik o najvišim dopuštenim razinama buke u sredini u kojoj ljudi rade i borave (NN RH 145/04, 46/08)
- Tehnički propis za građevinske konstrukcije (NN RH 17/17, 75/20)
- Tehnički propis o građevnim proizvodima (NN RH 33/10, 87/10, 146/10, 81/11, 100/11, 130/12, 81/13)
- Pravilnik o jednostavnim i drugim građevinama i radovima (NN RH 112/17, 34/18, 36/19, 98/19, 31/20)
- Pravilnik o obveznom sadržaju i opremanju projekata građevina (NN RH 64/14, 41/15, 105/15, 61/16, 20/17, 118/19)
- Pravilnik o tehničkim dopuštenjima za građevne proizvode (NN RH 103/08)
- Pravilnik o ocjenjivanju sukladnosti, ispravama o sukladnosti i označavanju građevnih proizvoda (NN RH 103/08, 147/09, 87/10, 129/11)
  - Pravilnik o načinu obračuna površine i obujma u projektima zgrada (NN RH 90/10, 111/10, 55/12)
  - Pravilnik o načinu izračuna građevinske (bruto) površine zgrade (NN RH 93/17)
  - Pravilnik o vatrogasnim aparatima (NN RH 101/11, 74/13)
  - Pravilnik o ocjenjivanju sukladnosti, ispravama o sukladnosti i označavanju građevnih proizvoda (NN 103/08, 147/09, 87/10,129/11)
  - Zakon o općoj sigurnosti proizvoda (NN 30/09, 139/10, 14/14)
  - Oprema za igrališta i igrališne površine EN 1176-1:2017,
  - Podloge za ublažavanje udara na igralištima EN 117:2018,
  - primjena antistresne podloge HRN EN 1177:2008 za visinu pada 1,2 m debljina podloge 4 cm



**GRAĐEVINA:** JAVNA POVRŠINA – DJEČJE IGRALIŠTE, 3.a SKUPINE  
**INVESTITOR:** OPĆINA KALNIK, Trg Stjepana Radića 5, Kalnik,  
**HR-48260 KRIŽEVCI, OIB: 82550572500,**  
**LOKACIJA:** čkbr. 328/39 k.o. KALNIK, KALNIK,  
**PROJEKTANT:** JANA HAJDUK ŠIPUŠ, mag.ing.arch.  
-broj ovlaštenja A 4816  
**DATUM:** SRPANJ, 2021. g. **T.D.** 65/21 **str.**36

---

## **TEMELJNI ZAHTJEVI ZA GRAĐEVINU:**

Svaka građevina mora biti projektirana i izgrađena da tijekom svog postojanja zadovoljava temeljne zahtjeve za građevinu, te zahtjeve koji su propisani drugim važećim propisima.

### **-MEHANIČKA OTPORNOST I STABILNOST**

Ova jednostavna građevina pomoćne namjene je projektirana da tijekom svoje uporabe ne dođe do rušenja dijela ili cijele konstrukcije usljed predviđenih ili nepredviđenih utjecaja. Odabranim načinom temeljenja; odabranim načinom izvedbe nosive konstrukcije; odabranim načinom izvedbe ukrućenja , a sve je predviđeno pozitivnim propisima i priznatim rješenjima , konstrukcija će zadovoljiti temeljni zahtjev mehaničke otpornosti i stabilnosti.

### **-SIGURNOST U SLUČAJU POŽARA**

Konstrukcija je sigurna u pogledu zaštite od požara.

### **-HIGIJENA, ZDRAVLJE I OKOLIŠ**

Ova projektirana pomoćna konstrukcija nema projektiranih niti instaliranih instalacija, pa nema opasnosti od istjecanja ili hlapljenja opasnih tvari. Nema opasnosti niti za korisnike kao niti za susjede.

### **-SIGURNOST I PRISTUPAČNOST TIJEKOM UPORABE**

Konstrukcija je malih tlocrtnih dimenzija, visina je do 1.2m od obložene podloge i sve je zaštićeno zaštitnim ogradama. Sve je pristupačno osobama smanjene pokretljivosti.

### **-ZAŠTITA OD BUKE**

Projektirana konstrukcija ne predstavlja izvor buke, niti danju niti noću, jer nije radna.

### **-GOSPODARENJE ENERGIJOM I OČUVANJE TOPLINE**

Projektirana konstrukcija se ne grije i nema projektirane instalacije.

### **-ODRŽIVA UPORABA PRIRODNIH IZVORA**

Materijal za građenje ove konstrukcije je odabran u projektu takav da je moguća reciklaža istog ili ponovna ugradnja kod uklanjanja i eventualne ponovne uporabe kod druge izgradnje. Materijal je tzv tradiconalan na području izvedbe.

Projektant:  
Jana Hajduk Šipuš, mag.ing.arch.



d.o.o.

**GRAĐEVINA:** JAVNA POVRŠINA – DJEČJE IGRALIŠTE, 3.a SKUPINE

**INVESTITOR:** OPĆINA KALNIK, Trg Stjepana Radića 5, Kalnik,

**HR-48260 KRIŽEVCI, OIB: 82550572500,**

**LOKACIJA:** čkbr. 328/39 k.o. KALNIK, KALNIK,

**PROJEKTANT:** JANA HAJDUK ŠIPUŠ, mag.ing.arch.

-broj ovlaštenja A 4816

**DATUM:** SRPANJ, 2021. g.

**T.D.** 65/21

str.37

---

#### **4. PROGRAM KONTROLE I OSIGURANJA KVALITETE**



**GRAĐEVINA:** JAVNA POVRŠINA – DJEČJE IGRALIŠTE, 3.a SKUPINE  
**INVESTITOR:** OPĆINA KALNIK, Trg Stjepana Radića 5, Kalnik,  
**HR-48260 KRIŽEVCI, OIB: 82550572500,**  
**LOKACIJA:** čkbr. 328/39 k.o. KALNIK, KALNIK,  
**PROJEKTANT:** JANA HAJDUK ŠIPUŠ, mag.ing.arch.  
-broj ovlaštenja A 4816  
**DATUM:** SRPANJ, 2021. g. **T.D.** 65/21 **str.**38

---

#### 4.1. OPĆENITO

Tehnička svojstva bitna za građevinu na osnovu kojih svaka građevina mora biti projektirana i izvođena su slijedeća:

- pouzdanost,
- mehanička otpornost i stabilnost,
- zaštita od požara,
- higijena, zdravlje i zaštita okoliša,
- sigurnost pri korištenju,
- zaštita od buke,
- ušteda energije i toplinska zaštita.

Građevinski proizvodi, materijali i oprema mogu se upotrebljavati, odnosno ugrađivati samo ako je njihova kvaliteta dokazana ispravom proizvođača ili certifikatom sukladnosti prema posebnom zakonu.

Građenje i nadzor nad građenjem, investitor mora povjeriti osobama registriranim za obavljanje tih djelatnosti. U provođenju stručnog nadzora nadzorni inženjer je dužan voditi računa da se gradi u skladu s glavnim projektom i "Zakonom o gradnji", da je kvaliteta radova, ugrađenih materijala i opreme u skladu sa zahtjevima projekta, te da je ta kvaliteta dokazana eventualnim ispitivanjima i dokumentima.

Izvoditelj je dužan graditi u skladu s glavnim projektom, radove izvoditi tako da tehnička svojstva građevine odgovaraju traženim zahtjevima, ugrađivati materijale, opremu i proizvode odgovarajuće kvalitete, te osigurati dokaze o kvaliteti radova i ugrađenih proizvoda prema odredbama "Zakona o gradnji" i zahtjevima iz projekta.

#### 4.2. ISPITIVANJE UGRAĐENOG MATERIJALA ZA VRIJEME GRAĐENJA

##### GRAĐEVINE

Tijekom građenja-montaže nije potrebno vršiti posebna ispitivanja materijala, ali je potrebno uz svaki ugrađeni materijal priložiti ateste i potvrde sukladnosti.

Izvođač mora voditi dokumentaciju prema pravilniku kojom dokazuje kvalitetu materijala i izvođenja radova.

Predviđeni pregledi svakih 2 godine. Predviđaju se kontrolni pregledi koji se sastoje:

- iz vizualnog pregleda gdje je uključeno snimanje položaja i veličina pukotina kao i oštećenja bitnih za sigurnost konstrukcije,
- kontrole progiba glavnih nosivih elemenata konstrukcija pod stalnim opterećenjem.



**GRAĐEVINA:** JAVNA POVRŠINA – DJEČJE IGRALIŠTE, 3.a SKUPINE  
**INVESTITOR:** OPĆINA KALNIK, Trg Stjepana Radića 5, Kalnik,  
**HR-48260 KRIŽEVCI, OIB: 82550572500,**  
**LOKACIJA:** čkbr. 328/39 k.o. KALNIK, KALNIK,  
**PROJEKTANT:** JANA HAJDUK ŠIPUŠ, mag.ing.arch.  
-broj ovlaštenja A 4816  
**DATUM:** SRPANJ, 2021. g. **T.D.** 65/21 **str.**39

---

#### 4.3. OPĆI UVJETI

Sve stavke podrazumijevaju izvođenje svih detalja i radova sa svim konstruktivnim dijelovima, potpuno besprijekorno u svemu prema nacrtima i tehničkom opisu.

Jedinične cijene stavki obuhvaćaju sav osnovni i pomoćni rad, osnovni i pomoćni materijal, troškove unutrašnjeg i vanjskog transporta, prijenos do mjesta ugradbe-montaže, uskladištenje, izrade, montaže i demontaže skela, osiguranje od krađe i oštećenja, postave pomoćnih i drugih uređaja, troškove potrošnje električne i druge energije, vode, te troškove pripreme i uprave gradilišta, izvođač je dužan otkloniti o svom trošku. Na sve eventualne probleme i nejasnoće izvođač je dužan upozoriti investitora i projektanta.

Izvođaču se neće uvažiti opravdanja ako bi kvaliteta pojedinih radova bila protivna predviđenom opisu, nacrtima i detaljima. U tom slučaju izvođač je dužan nepropisno izrađene dijelove zamijeniti o svom trošku i ponovno izgraditi prema propisima, nacrtima i detaljima.

Poslije svakog rada gradilište treba grubo očistiti, a nakon završetka svih radova, građevina, okoliš i prometnice moraju biti očišćeni i spremni za tehnički pregled.

Ovim projektom nisu obuhvaćeni radovi na izradi pristupa i uređenju okoliša, te pripremni radovi na postojećim građevinama s kojima dotična građevina zatvara jednu tehnološku cjelinu.

#### 4.4. BRAVARSKI RADOVI

Bravarski radovi moraju biti izvedeni precizno i stručno, u svemu prema nacrtima, detaljima i opisima, te u skladu s tehničkim uvjetima za izvođenje bravarskih radova. Svi ugrađeni materijali moraju biti kvalitetni, odgovarati opisima u troškovniku i svim važećim pravilnicima i standardima. Konzole, nosače, opšave i cijevi, izvesti od pocinčanog čelika .

Projektirani vijek upotrebe je 10-15 godina.

#### 4.5. ZAŠTITA RASLINJA

Zaštita se odnosi na mehanička oštećenja (piljenje ili lomljenje) , zaštita korijenovog vrata od pretjeranog zatrpavanja, iskopi u blizini stabala nisu dozvoljeni, izričita zabrana izlivanje opasnit tekućina oko raslinja (gorivo strojeba, mazivo i slično),

Projektant:  
Jana Hajduk Šipuš, mag.ing.arch.



d.o.o.

**GRAĐEVINA:** JAVNA POVRŠINA – DJEČJE IGRALIŠTE, 3.a SKUPINE  
**INVESTITOR:** OPĆINA KALNIK, Trg Stjepana Radića 5, Kalnik,  
**HR-48260 KRIŽEVCI, OIB: 82550572500,**  
**LOKACIJA:** čkbr. 328/39 k.o. KALNIK, KALNIK,  
**PROJEKTANT:** JANA HAJDUK ŠIPUŠ, mag.ing.arch.  
-broj ovlaštenja A 4816

**DATUM:** SRPANJ, 2021. g.

**T.D.** 65/21

str.40

## 5. ISKAZ PROCIJENJENIH TROŠKOVA GRAĐENJA

1.	RADOVI + OPREMA	178.500,00	Kn
	595,00 m <sup>2</sup> x 300,00 kn =		
	(cijena je bez poreza)		
	<b>SVEUKUPNO:</b>	<b>178.500,00</b>	<b>Kn</b>

Projektant:

Jana Hajduk Šipuš, mag.ing.arch.





**GRAĐEVINA:** JAVNA POVRŠINA – DJEČJE IGRALIŠTE, 3.a SKUPINE  
**INVESTITOR:** OPĆINA KALNIK, Trg Stjepana Radića 5, Kalnik,  
**HR-48260 KRIŽEVCI, OIB: 82550572500,**  
**LOKACIJA:** čkbr. 328/39 k.o. KALNIK, KALNIK,  
**PROJEKTANT:** JANA HAJDUK ŠIPUŠ, mag.ing.arch.  
-broj ovlaštenja A 4816

**DATUM:** SRPANJ, 2021. g.

**T.D.** 65/21

str.41

---

## **6. POSEBNI TEHNIČKI UVJETI GRADNJE I GOSPODARENJE OTPADOM**

### **6.1. POSEBNI TEHNIČKI UVJETI GRADNJE:**

Izvođač radova dužan je upotrebljavati za gradnju, a kasnije za održavanje građevine samo one proizvode za koje je dokazana njihova uporabljivost.

Izvođač radova se mora pridržavati svih važećih propisa, standarda i normativa za izvođenje radova, a posebno je dužan ugrađivati kvalitetne materijale koji su predviđeni za pojedine stavke, pridržavati se pravila struke kod izvođenja radova.

Svi sudionici u gradnji su se dužni pridržavati traženih uvjeta projektom i strukom, a sve da bi kvaliteta ugrađenog materijala i kvaliteta izvršenih radova zadovoljavala tražene uvjete.

Investitor nema posebnih tehničkih uvjeta gradnje, osim onih traženih Zakonom i prema glavnom projektu.

### **6.2. NAČIN GOSPODARENJA OTPADOM:**

Otpad se klasificira prema:

-svojstvima

-mjestu nastanka

Otpad prema svojstvima se dalje dijeli na opasni, neopasni i interni, a prema mjestu nastanka na komunalni, proizvodni i posebne kategorije otpada.

Kod izvođenja predmetnih radova, očekuje se pojava proizvodnog otpada, koji je neopasni i kao takav će se zbrinjavati na pravilan način.

Sav otpad se razvrstava na radilištu po kategorijama i vrsti, odnosno tako se i deponira ili na hrpu ili u pripremljeni metalni nepropusni kontejner.

Nakon dovršetka radova će se takav otpad deponirati na službeni deponiju, s naznakom da prijevoz otpada vrši osoba registrirana za prijevoz neopasnog otpada.

Otpad kod izvođenja radova, otpadni materijal također spada u proizvodni neopasni otpad koji se zbrinjava na isti način.

Projektant:  
Jana Hajduk Šipuš, mag.ing.arch.



d.o.o.

**GRAĐEVINA:** JAVNA POVRŠINA – DJEČJE IGRALIŠTE, 3.a SKUPINE

**INVESTITOR:** OPĆINA KALNIK, Trg Stjepana Radića 5, Kalnik,

**HR-48260 KRIŽEVCI, OIB: 82550572500,**

**LOKACIJA:** čkbr. 328/39 k.o. KALNIK, KALNIK,

**PROJEKTANT:** JANA HAJDUK ŠIPUŠ, mag.ing.arch.

-broj ovlaštenja A 4816

**DATUM:** SRPANJ, 2021. g.

**T.D.** 65/21

str.42



---

## b) GRAFIČKI PRIKAZI

# SITUACIJA M-1:500

## POSTOJEĆE STANJE

### LEGENDA:

-  POSTOJEĆE GRADEVINE
-  GRANICE ČESTICE
-  OBUHVAT ZAHVATA

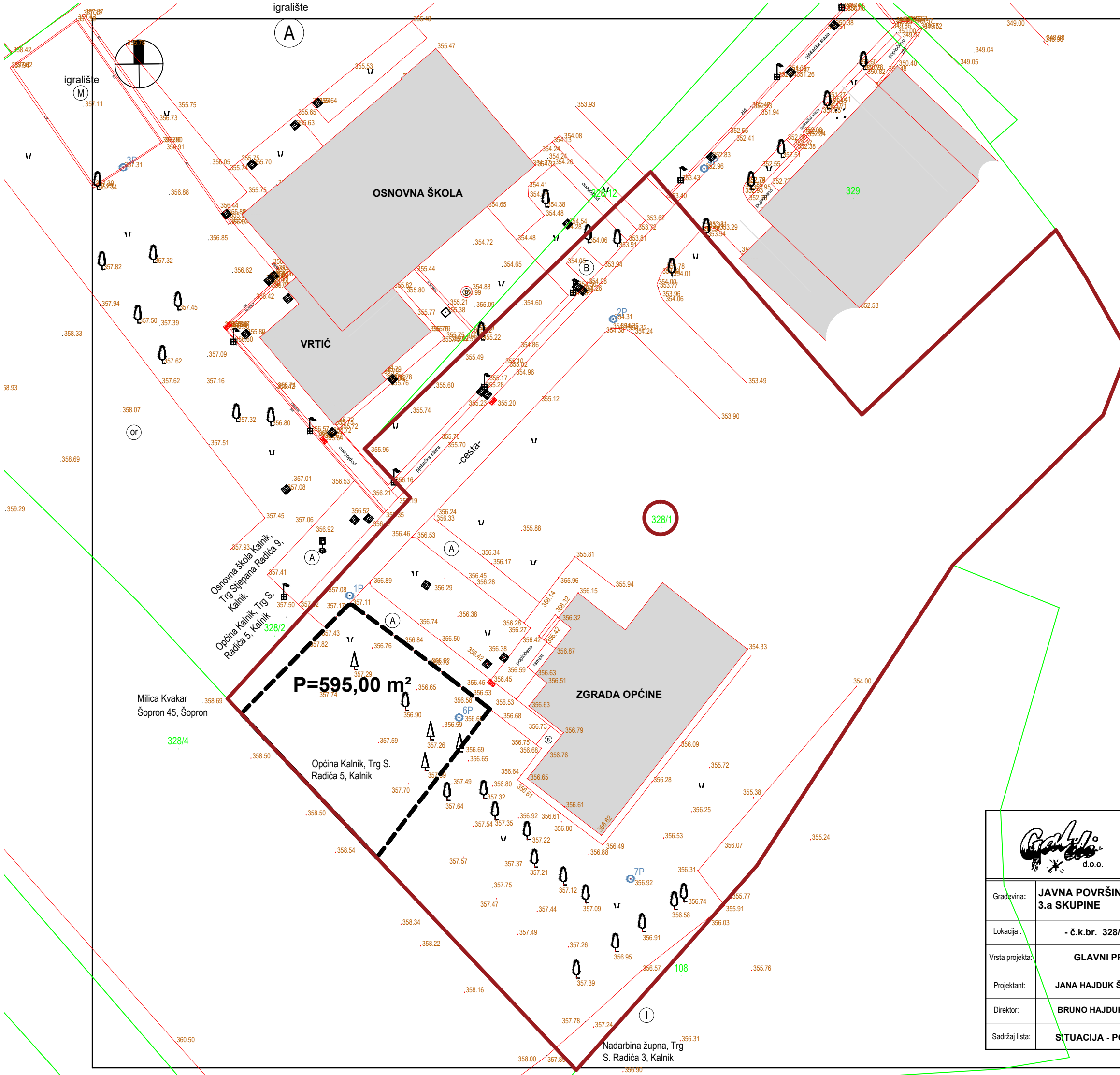

		<b>PROIZVODNJA, TRGOVINA I INŽENJERING</b> Kneza Trpimira 3, Varaždinske Toplice OIB : 86076167571 , tel: 042/205-506, fax: 205-506, mob: 098/607-744		
		Gradjevina: <b>JAVNA POVRŠINA - DJEČJE IGRALIŠTE, 3.a SKUPINE</b>	Investitori : <b>OPĆINA KALNIK TRG STJEPANA RADIĆA 5, KALNIK HR - 48260 KRIŽEVCI OIB: 82550572500</b>	Tehnički dnevnik : <b>65/21</b>
Lokacija :	<b>- č.k.br. 328/39 k.o. KALNIK, TRG STJEPANA RADIĆA 5, KALNIK</b>		Datum : <b>07.2021.</b>	
Vrsta projekta:	<b>GLAVNI PROJEKT</b>	Vrsta tehničke dokumentacije:	<b>ARHITEKTONSKI PROJEKT</b>	Mapa : <b>1</b>
Projektant:	<b>JANA HAJDUK ŠIPUŠ, mag.ing.arch., broj ovlaštenja A 4816</b>			Broj lista: <b>43</b>
Direktor:	<b>BRUNO HAJDUK, ing.građ.</b>			Mjerilo : <b>1:500</b>
Sadržaj lista:	<b>SITUACIJA - POSTOJEĆE STANJE</b>			

# SITUACIJA M-1:200 POSTOJEĆE STANJE

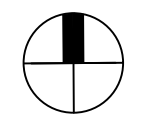

Osnovna škola Kalnik,  
Trg Stjepana Radića 9,  
Općina Kalnik, Trg S.  
Radića 5, Kalnik  
328/2

a Kvakar  
on 45, Šopron

328/4

P=595,00 m<sup>2</sup>

Općina Kalnik, Trg S.  
Radića 5, Kalnik

ZGRADA OPĆINE

**LEGENDA:**

- GRANICE ČESTICE
- OBUHVAT ZAHVATA
- POSTOJEĆA ZGRADA
- OZELENJENA POVRŠINA
- POLJOPRIVREDNA POVRŠINA
- ASFALT
- OPLOČENJE (BETONSKI OPLOČNICI)

		<b>PROIZVODNJA, TRGOVINA I INŽENJERING</b> Kneza Trpimira 3, Varaždinske Toplice OIB : 86076167571 , tel: 042/205-506, fax: 205-506, mob: 098/607-744	
Građevina:	JAVNA POVRŠINA - DJEČJE IGRALIŠTE, 3.a SKUPINE	Investitori:	OPĆINA KALNIK TRG STJEPANA RADIĆA 5, KALNIK HR - 48260 KRIŽEVCI OIB: 82550572500
Lokacija:	- č.k.br. 328/39 k.o. KALNIK, TRG STJEPANA RADIĆA 5, KALNIK	Tehnički dnevnik: 65/21	
Vrsta projekta:	GLAVNI PROJEKT	Vrsta tehničke dokumentacije:	ARHITEKTONSKI PROJEKT
Projektant:	JANA HAJDUK ŠIPUŠ, mag.ing.arch., broj ovlaštenja A 4816	Datum: 07.2021.	
Direktor:	BRUNO HAJDUK, ing.grad.	Broj lista: 44	
Sadržaj lista:	SITUACIJA - POSTOJEĆE STANJE	Mjerilo: 1:200	

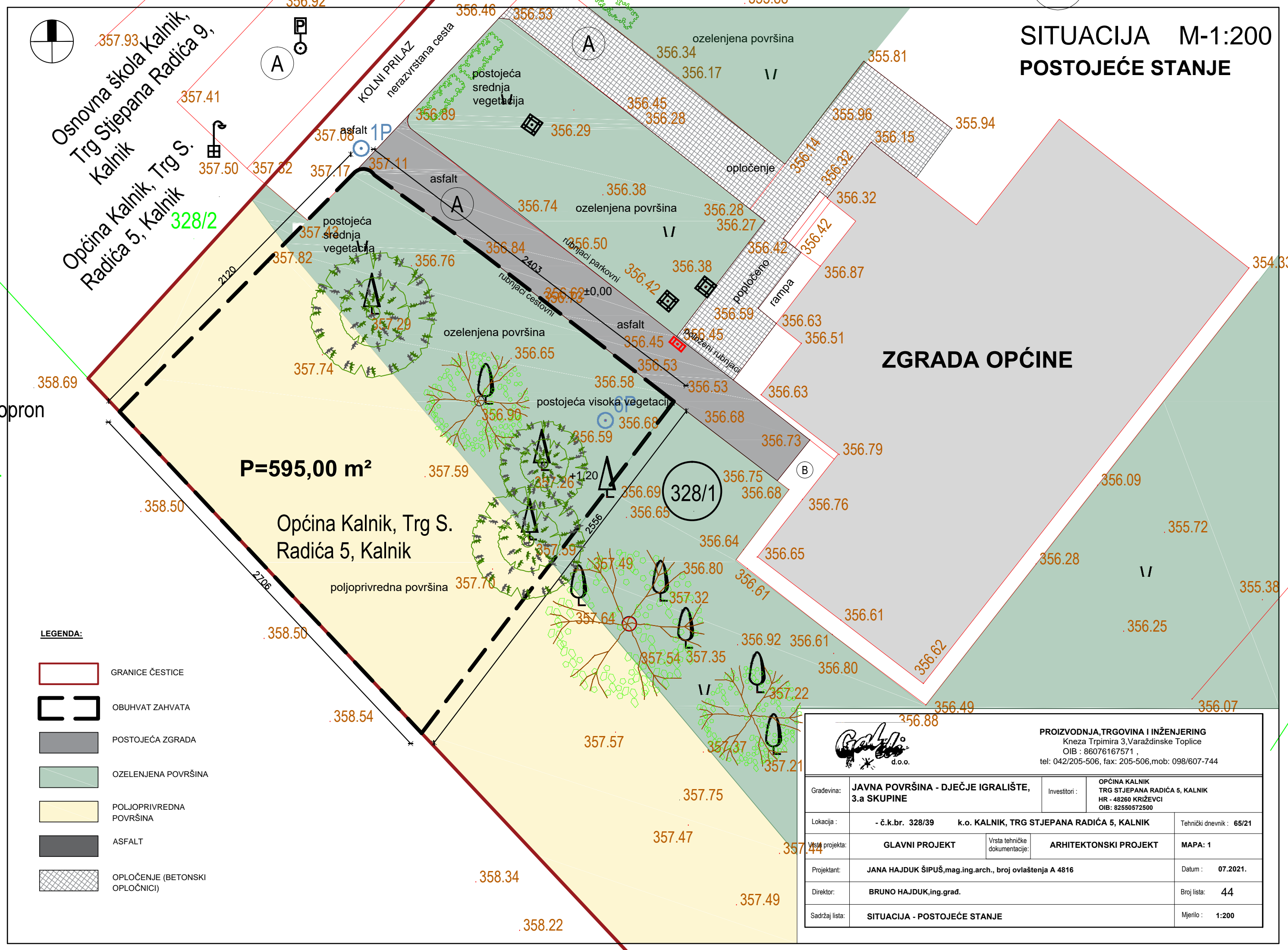

# SITUACIJA M-1:200

## POSTOJEĆE STANJE

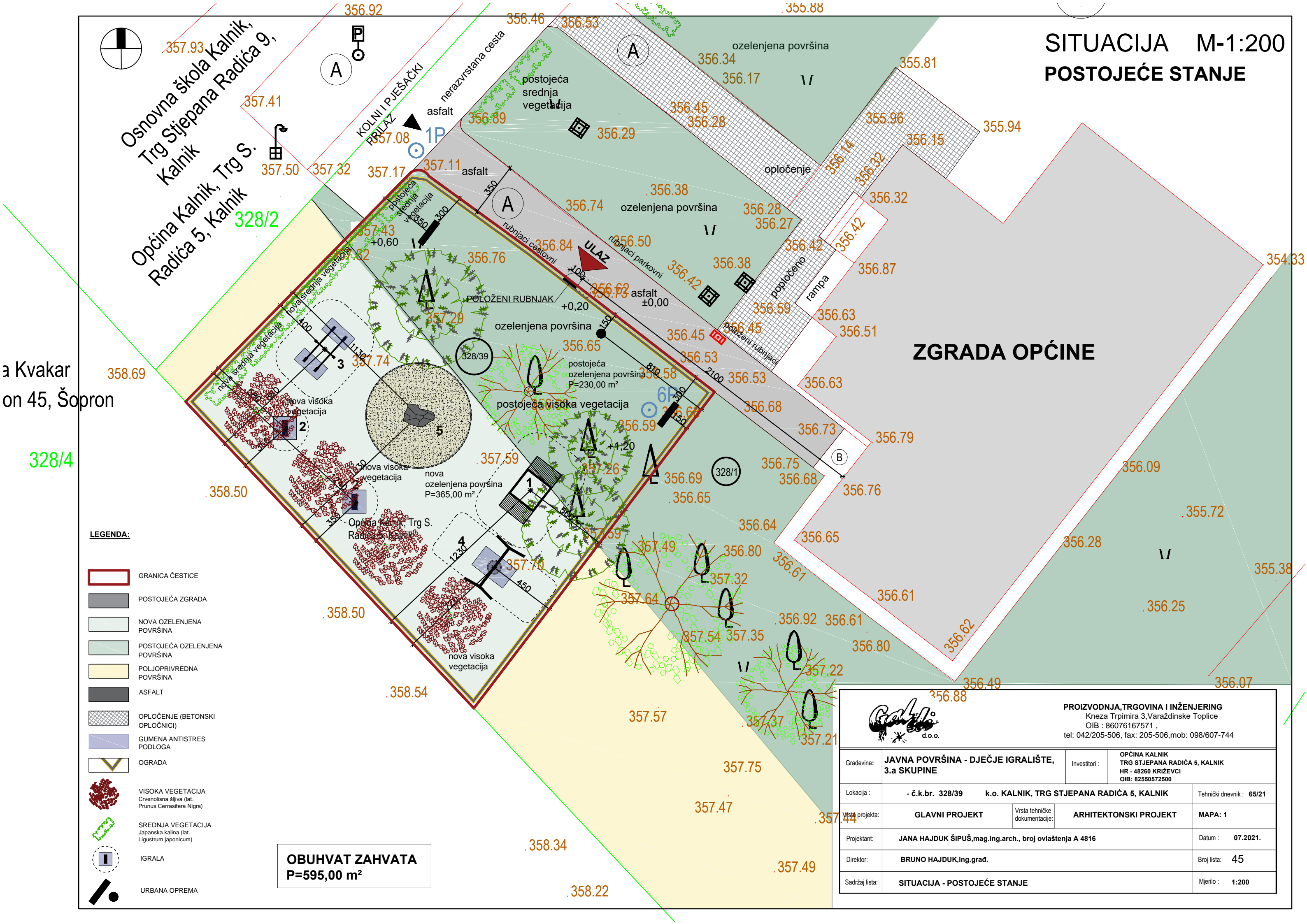

a Kvakar  
on 45, Šopron

328/4

**LEGENDA:**

-  GRANICA ČESTICE
-  POSTOJEĆA ZGRADA
-  NOVA OZELENJENA POVRŠINA
-  POSTOJEĆA OZELENJENA POVRŠINA
-  POLJOPRIVREDNA POVRŠINA
-  ASFALT
-  OPLOČENJE (BETONSKI OPLOČNICI)
-  GUMENA ANTISTRES PODLOGA
-  OGRADA
-  VISOKA VEGETACIJA  
Crvenolisna šiljiva (lat. Prunus Cerasifera Nigra)
-  SREDNJA VEGETACIJA  
Japanska kalina (lat. Ligustrum japonicum)
-  IGRALA
-  URBANA OPREMA

**OBUHVAT ZAHVATA**  
**P=595,00 m<sup>2</sup>**

**ZGRADA OPĆINE**

		<b>PROIZVODNJA, TRGOVINA I INŽENJERING</b> Kneza Trpimira 3, Varaždinske Toplice OIB : 86076167571 , tel: 042/205-506, fax: 205-506, mob: 098/607-744	
		OPĆINA KALNIK TRG STJEPANA RADIĆA 5, KALNIK HR - 48260 KRIŽEVCI OIB: 82550572500	
Građevina:	<b>JAVNA POVRŠINA - DJEČJE IGRALIŠTE, 3.a SKUPINE</b>	Investitori:	OPĆINA KALNIK TRG STJEPANA RADIĆA 5, KALNIK HR - 48260 KRIŽEVCI OIB: 82550572500
Lokacija:	- č.k.br. 328/39 k.o. KALNIK, TRG STJEPANA RADIĆA 5, KALNIK	Tehnički dnevnik:	65/21
Vrsta projekta:	<b>GLAVNI PROJEKT</b>	Vrsta tehničke dokumentacije:	<b>ARHITEKTONSKI PROJEKT</b>
Projektant:	<b>JANA HAJDUK ŠIPUŠ, mag.ing.arch., broj ovlaštenja A 4816</b>	Datum:	<b>07.2021.</b>
Direktor:	<b>BRUNO HAJDUK, ing.grad.</b>	Broj lista:	<b>45</b>
Sadržaj lista:	<b>SITUACIJA - POSTOJEĆE STANJE</b>	Mjerilo:	<b>1:200</b>

PJEŠČENIK S POKLOPCEM

NACRT IGRALA

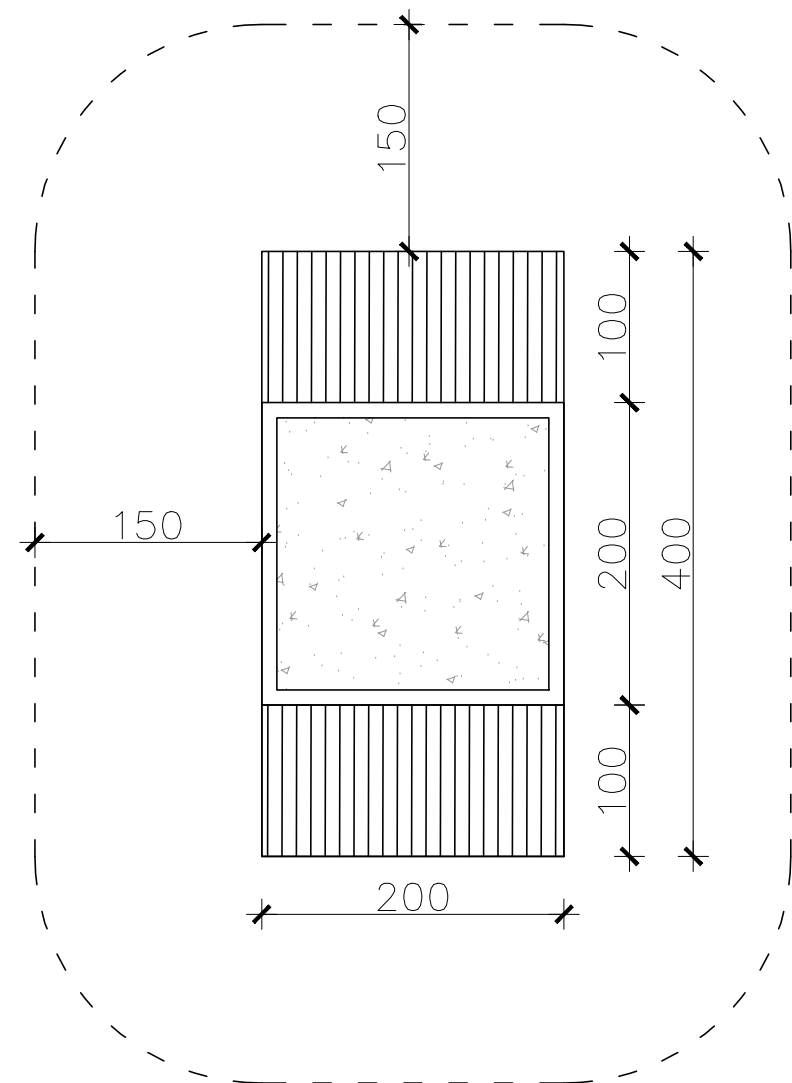

Pješčanik s poklopcem izrađen od kvalitetnog crnogoričnog drveta, bojan kvalitetnim ekološkim bojama. Drveni dijelovi stolarski obrađeni, zaobljenih bridova. Pješčanik se sastoji od drvenog okvira i dva klizna poklopca koji se koriste kao površina za sjedenje kad je pješčanik otvoren. Pokrov se kliže na četiri valjka ugrađena na metalne vodilice. Pješčanik se temelji u tlo.

Dimenzija: 200x200cm- zatvoren, 200x400cm - otvoren

Uzrast: 3+

Broj korisnika: min. 4

Visina pada: /

Visina: 30 cm

Dužina: 400 cm

Širina: 200 cm

Materijal: troslojno lamelirano drvo, HDPE ili HPL ploče, poliester, čelični profili

KOMADA:1

**LEGENDA:**

--- SIGURNOSNA ZONA

■ IGRALO

1

		<b>PROIZVODNJA, TRGOVINA I INŽENJERING</b> Kneza Trpimira 3, Varaždinske Toplice OIB : 86076167571 , tel: 042/205-506, fax: 205-506, mob: 098/607-744	
Građevina:	<b>JAVNA POVRŠINA - DJEČJE IGRALIŠTE, 3.a SKUPINE</b>	Investitori:	OPĆINA KALNIK TRG STJEPANA RADIĆA 5, KALNIK HR - 48260 KRIŽEVCI OIB: 82550572500
Lokacija:	- č.k.br. 328/39 k.o. KALNIK, TRG STJEPANA RADIĆA 5, KALNIK	Tehnički dnevnik: 65/21	
Vrsta projekta:	<b>GLAVNI PROJEKT</b>	Vrsta tehničke dokumentacije:	<b>ARHITEKTONSKI PROJEKT</b>
Projektant:	JANA HAJDUK ŠIPUŠ, mag.ing.arch., broj ovlaštenja A 4816	Datum: 07.2021.	
Direktor:	BRUNO HAJDUK, ing.građ.	Broj lista: 46	
Sadržaj lista:	OPREMA IGRALIŠTA - PJEŠČANIK S POKLOPCEM	Mjerilo: 1:50	

NJIHALICA NA OPRUZI

NACRT IGRALA

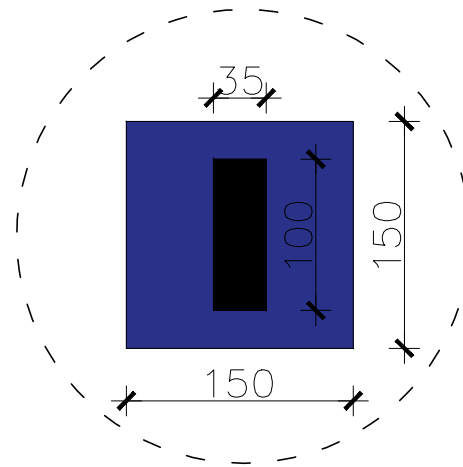

**LEGENDA:**

- SIGURNOSNA ZONA
- GUMENA ANTISTRES PODLOGA
- IGRALO

NACRT TEMELJA

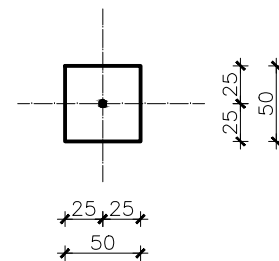

PRESJEK TEMELJA

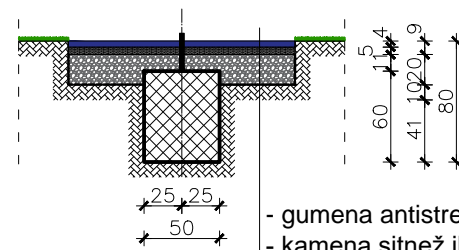

- gumena antistres podloga 4 cm
- kamena sitnež ili oblutci granulacije 4/8 mm 5 cm
- kameni ili šljunčani materijal granulacije 0/63 mm 20 cm
- geotekstil
- stabilizirana posteljica-zemlja

Sastavni dijelovi njihalice:

Sjedište i lik na njihalici izrađeni od troslojnog PE panela u dvije boje, debljine 19mm. Polietilen dijelovi njihalice izvedeni su zaobljenih rubova i ergonomski oblikovani, što povećava sigurnost i lakoću uporabe njihalice.

Opruga izrađena od toplo pocinčanog plastificiranog čelika. Dijelovi igrala nisu vareni ni bušeni nakon toplog pocinčavanja.

Ergonomski rukohvati i držači za noge izrađeni od poliamida.

Vijci i spojni materijali od čelika zatvoreni u poliamidna anti-vandal kućišta.

Montaža: Njihalica se montira na čelične ankere koji se temelje u prethodno pripremljeni iskop ili priprema za tiplanje na prethodno pripremljenu podlogu

Dimenzije prostora (d\*š\*v):

Ø 100x35x90 cm

Materijal: čelični profil, HDPE, HPL ili PE ploče, poliamid

Sigurnosna zona igrala: Ø 300cm

Visina pada: 50cm

Broj korisnika: 1

Uzrast: 3+

KOMADA:2

GUMENA ANTISTRES PODLOGA: 2,25 m<sup>2</sup> x2 = 4,50 m<sup>2</sup>

2

		<b>PROIZVODNJA, TRGOVINA I INŽENJERING</b> Kneza Trpimira 3, Varaždinske Toplice OIB : 86076167571 , tel: 042/205-506, fax: 205-506, mob: 098/607-744	
Građevina:	<b>JAVNA POVRŠINA - DJEČJE IGRALIŠTE, 3.a SKUPINE</b>	Investitori:	OPĆINA KALNIK TRG STJEPANA RADIĆA 5, KALNIK HR - 48260 KRIŽEVCI OIB: 82550572500
Lokacija:	- č.k.br. 328/39 k.o. KALNIK, TRG STJEPANA RADIĆA 5, KALNIK	Tehnički dnevnik: 65/21	
Vrsta projekta:	<b>GLAVNI PROJEKT</b>	Vrsta tehničke dokumentacije:	<b>ARHITEKTONSKI PROJEKT</b>
Projektant:	JANA HAJDUK ŠIPUŠ, mag.ing.arch., broj ovlaštenja A 4816	Datum: 07.2021.	
Direktor:	BRUNO HAJDUK, ing.građ.	Broj lista: 47	
Sadržaj lista:	OPREMA IGRALIŠTA - NJIHALICA NA OPRUZI	Mjerilo: 1:50	

## NACRT IGRALA

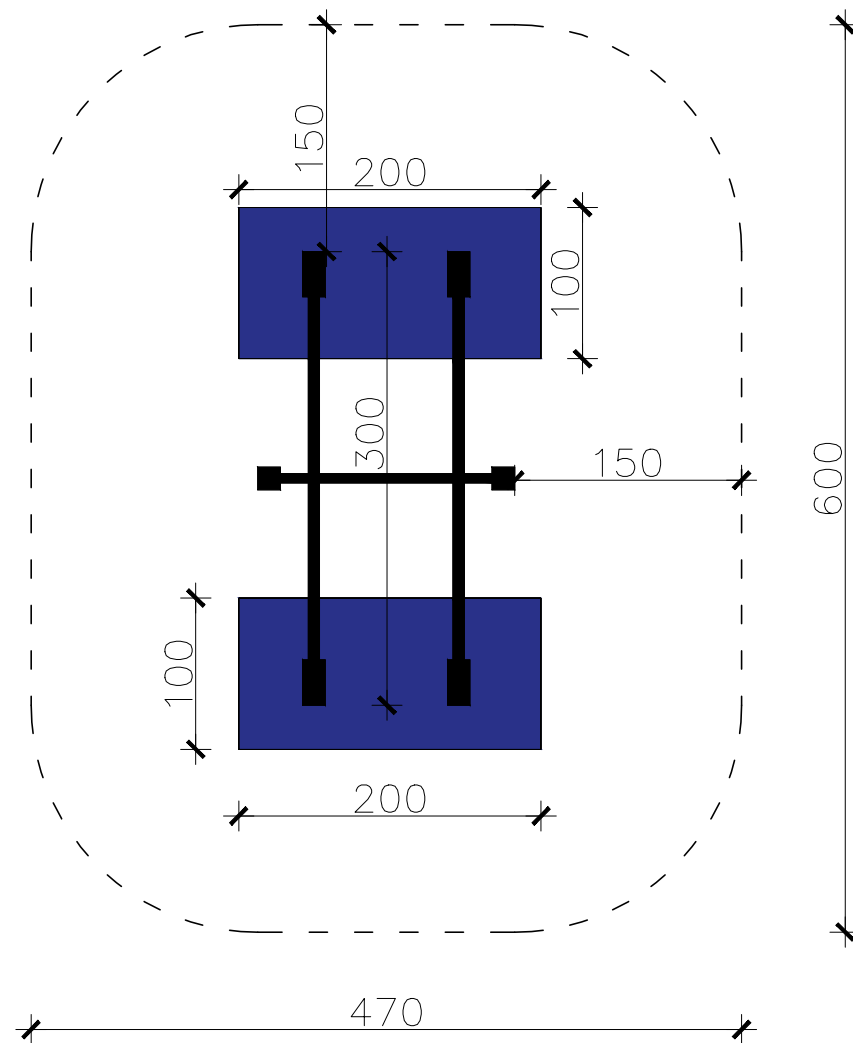

### LEGENDA:

- SIGURNOSNA ZONA
- GUMENA ANTISTRES PODLOGA
- IGRALO

## PRESJEK - ANTISTRES GUMENA PODLOGA

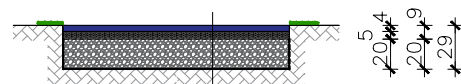

- gumena antistres podloga 4 cm
- kamena sitnež ili oblutci granulacije 4/8 mm 5 cm
- kameni ili šljunčani materijal granulacije 0/63 mm 20 cm
- geotekstil
- stabilizirana posteljica-zemlja



## NACRT TEMELJA

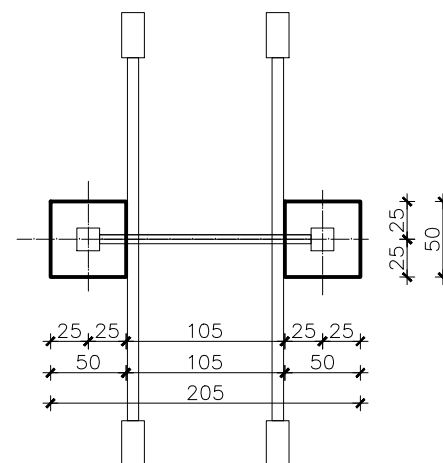

## PRESJEK TEMELJA

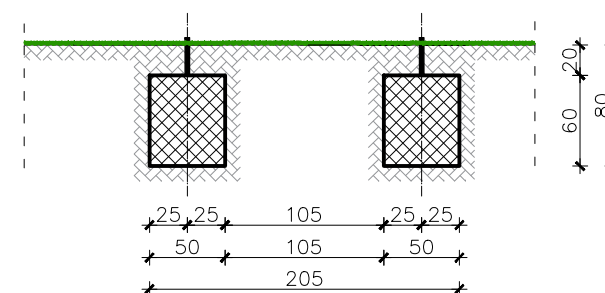

## KLACKALICA

Konstrukcija: izrađena od kvalitetnog crnogoričnog drveta. Drveni dijelovi klackalice stolarski su obrađeni i zaobljenih bridova, što povećava sigurnost djece od mogućih ozljeda. Konstrukcija je učvršćena na postolje koje se temelji u tlo, tako da drveni dijelovi nisu u doticaju sa zemljom. Vijci i spojni materijali zatvoreni su u poliamidna anti-vandal kućišta.

Sjedišta: izrađeni od polietilen ploča. Polietilen dijelovi klackalice izvedeni su zaobljenih rubova i ergonomski oblikovani, što povećava sigurnost i lakoću uporabe klackalice.

Postolje klackalice: izrađeno od čeličnih i drvenih profila.

Rukohvati: izrađeni su od čeličnih profila, ergonomski oblikovani.

Površinska zaštita:

Drveni profil: bojan kvalitetnim ekološkim bojama na bazi vode;  
Čelični profil: plastifikacija i toplo cinčanje.

Montaža: Klackalica se montira na čelične ankere koji se temelje u prethodno pripremljeni iskop ili priprema za tiplanje na prethodno pripremljenu podlogu.

Dimenzije prostora (d\*š\*v):  
Ø 300x140x65 cm

Materijal: drveni i čelični profil, HDPE, HPL ili PE ploče, poliamid  
Sigurnosna zona igrala: 600x470cm

Visina pada: 100cm

Broj korisnika: 4

Uzrast: 3+

KOMADA:1

GUMENA ANTISTRES PODLOGA: 4,00 m<sup>2</sup>

# 3

		<b>PROIZVODNJA, TRGOVINA I INŽENJERING</b> Kneza Trpimira 3, Varaždinske Toplice OIB : 86076167571 , tel: 042/205-506, fax: 205-506, mob: 098/607-744	
		Građevina: <b>JAVNA POVRŠINA - DJEČJE IGRALIŠTE, 3.a SKUPINE</b>	Investitori: <b>OPĆINA KALNIK TRG STJEPANA RADIĆA 5, KALNIK HR - 48260 KRIŽEVCI OIB: 82550572500</b>
Lokacija: <b>- č.k.br. 328/39 k.o. KALNIK, TRG STJEPANA RADIĆA 5, KALNIK</b>	Tehnički dnevnik: <b>65/21</b>		
Vrsta projekta: <b>GLAVNI PROJEKT</b>	Vrsta tehničke dokumentacije: <b>ARHITEKTONSKI PROJEKT</b>	MAPA: <b>1</b>	
Projektant: <b>JANA HAJDUK ŠIPUŠ, mag.ing.arch., broj ovlaštenja A 4816</b>	Datum: <b>07.2021.</b>		
Direktor: <b>BRUNO HAJDUK, ing.grad.</b>	Broj lista: <b>48</b>		
Sadržaj lista: <b>OPREMA IGRALIŠTA - KLACKALICA</b>	Mjerilo: <b>1:50</b>		



## LJULJAČKA S KOŠAROM

Konstrukcija: Ijuljačke izrađena je od troslojno lamelirane grede kvalitetnog crnogoričnog drveta. Gornja horizontalna greda Ijuljačke izrađena je od čeličnih profila Ø76mm.

Sjedalica: Košara izrađena od čeličnog profila Ø42 savijenog ukrug promjera cca fi100cm. Čelični profil je cijelom dužinom ispletan poliamidnim užetom u boji Ø16mm. Unutar kruga ispletena je čvrsta mreža koja omogućava sjedenje i igru. Košara je sistemom sajli ili lanaca učvršćena na čeličnu konstrukciju preko posebnih sistema sa ležajevima koji omogućavaju bešumnu upotrebu. Omogućava istovremenu igru dvoje-troje djece.

Površinska zaštita:

Čelični profili: toplo cinčanje i plastifikacija;

Drveni profili: zaštićeni su kvalitetnim ekološkim bojama na bazi vode.

Montaža: Konstrukcija Ijuljačke se montira na čelične ankere koji se temelje u prethodno pripremljeni iskop ili priprema za tiplanje na prethodno pripremljenu podlogu.

Dimenzije prostora (d\*š\*v):

Ø 350x220x230cm

Materijal: Troslojno lamelirane grede, čelični profili, HDPE, HPL ili PE ploče

Sigurnosna zona igrala: 800x330cm

Visina pada: 115cm

Broj korisnika: 2-3

Uzrast: 3+

KOMADA:1

GUMENA ANTISTRES PODLOGA: 3,75 m<sup>2</sup>

# 4

### NACRT IGRALA

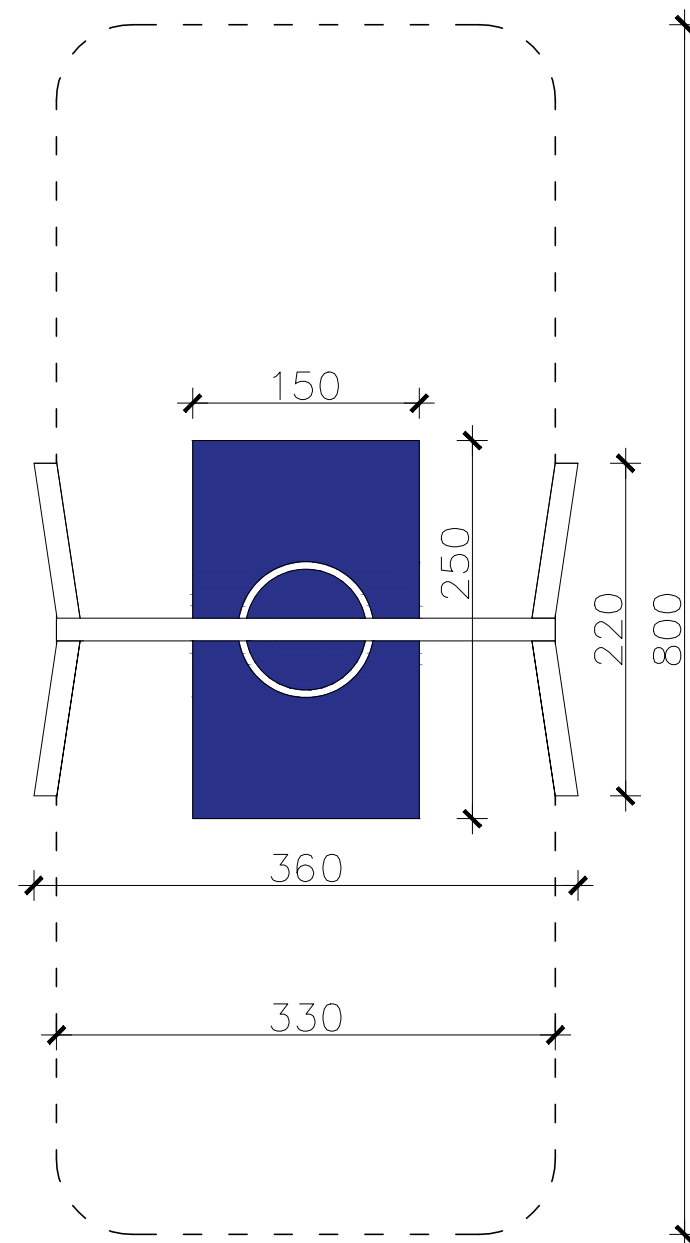

#### LEGENDA:

- SIGURNOSNA ZONA
- GUMENA ANTISTRES PODLOGA
- IGRALO

### PRESJEK - ANTISTRES GUMENA PODLOGA

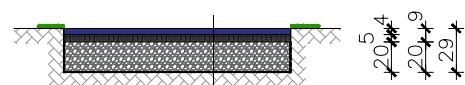

- gumena antistres podloga 4 cm
- kamena sitnež ili oblutci granulacije 4/8 mm 5 cm
- kameni ili šljunčani materijal granulacije 0/63 mm 20 cm
- geotekstil
- stabilizirana posteljica-zemlja



### NACRT TEMELJA

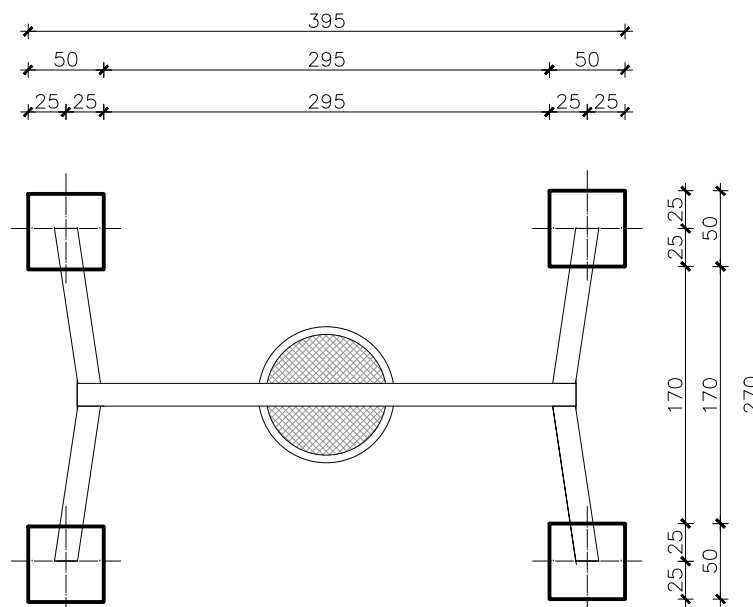

### PRESJEK TEMELJA

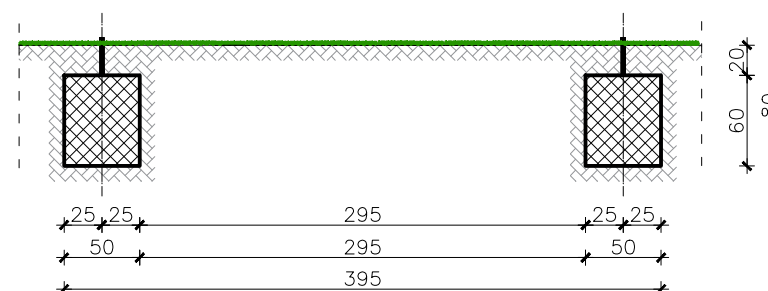

		<b>PROIZVODNJA, TRGOVINA I INŽENJERING</b> Kneza Trpimira 3, Varaždinske Toplice OIB : 86076167571 , tel: 042/205-506, fax: 205-506, mob: 098/607-744		
		Građevina: <b>JAVNA POVRŠINA - DJEČJE IGRALIŠTE, 3.a SKUPINE</b>	Investitori: <b>OPĆINA KALNIK TRG STJEPANA RADIĆA 5, KALNIK HR - 48260 KRIŽEVCI OIB: 82550572500</b>	
Lokacija: <b>- č.k.br. 328/39 k.o. KALNIK, TRG STJEPANA RADIĆA 5, KALNIK</b>	Tehnički dnevnik: <b>65/21</b>	Vrsta projekta: <b>GLAVNI PROJEKT</b>	Vrsta tehničke dokumentacije: <b>ARHITEKTONSKI PROJEKT</b>	MAPA: <b>1</b>
Projektant: <b>JANA HAJDUK ŠIPUŠ, mag.ing.arch., broj ovlaštenja A 4816</b>	Datum: <b>07.2021.</b>	Direktor: <b>BRUNO HAJDUK, ing.građ.</b>	Broj lista: <b>49</b>	Mjerilo: <b>1:50</b>
Sadržaj lista: <b>OPREMA IGRALIŠTA - LJULJAČKA S KOŠAROM</b>	Mjerilo: <b>1:50</b>			

**BRIJEG ZA PENJANJE**

Dimenzije igrala : 2,07x1,30x2,70 m

Materijal: stakloplastika

Sigurnosna zona igrala: Ø 680 cm

Visina pada: 210 cm

Komada: 1

Uzrast: 3+

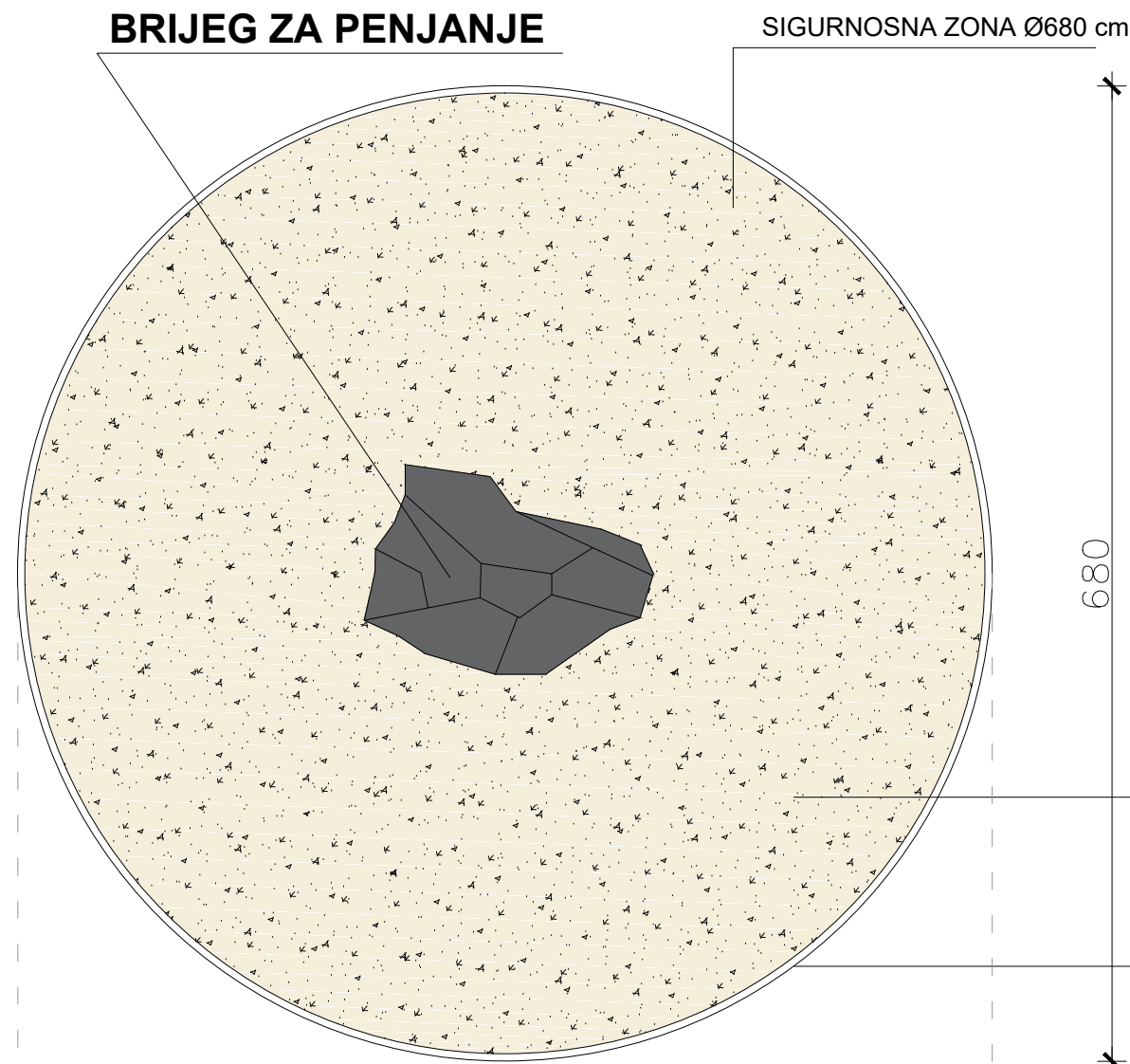

PIJESAK ZA ZAŠTITU OD PADA NA DJEČJEM IGRALIŠTU 0,5-2 mm  
P=33,30 m<sup>2</sup> (minimalne debljine sloja pijeska 40 cm)

GUMENI ANTISTRES RUBNJACI  
dužina = 21,36 m

680

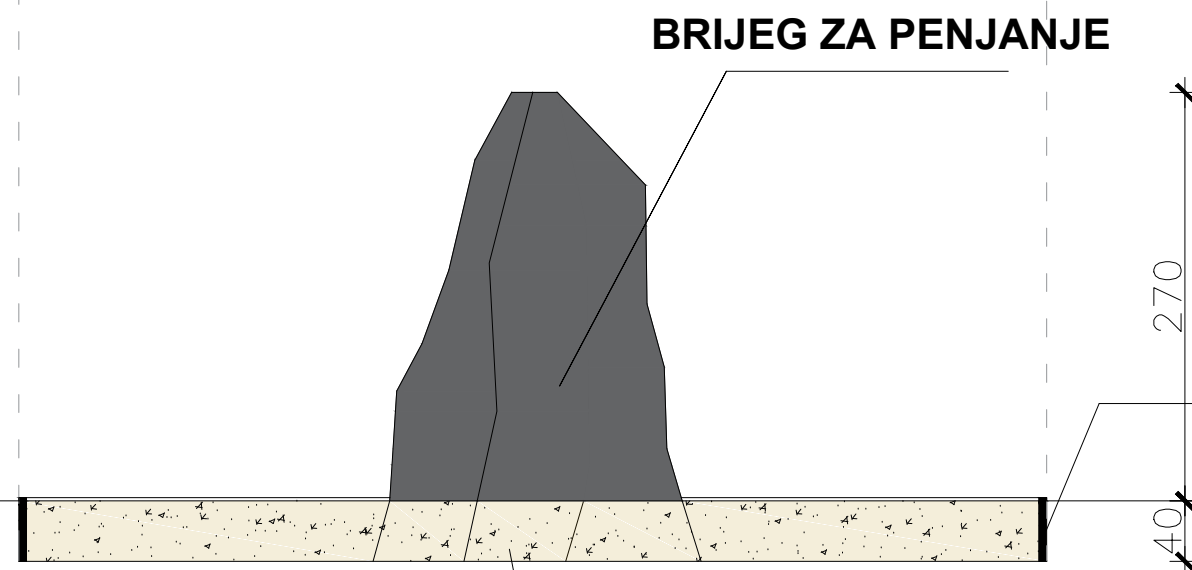

GUMENI ANTISTRES RUBNJACI  
dužina = 21,36 m

PIJESAK ZA ZAŠTITU OD PADA NA DJEČJEM IGRALIŠTU 0,5-2 mm  
P=33,30 m<sup>2</sup> (minimalne debljine sloja pijeska 40 cm)

		<b>PROIZVODNJA, TRGOVINA I INŽENJERING</b> Kneza Trpimira 3, Varaždinske Toplice OIB : 86076167571 , tel: 042/205-506, fax: 205-506, mob: 098/607-744	
Građevina:	JAVNA POVRŠINA - DJEČJE IGRALIŠTE, 3.a SKUPINE	Investitori :	OPĆINA KALNIK TRG STJEPANA RADIĆA 5, KALNIK HR - 48260 KRIŽEVCI OIB: 82550572500
Lokacija :	- č.k.br. 328/39 k.o. KALNIK, TRG STJEPANA RADIĆA 5, KALNIK	Tehnički dnevnik : 65/21	
Vrsta projekta:	GLAVNI PROJEKT	Vrsta tehničke dokumentacije:	ARHITEKTONSKI PROJEKT
Projektant:	JANA HAJDUK ŠIPUŠ, mag.ing.arch., broj ovlaštenja A 4816	Datum : 07.2021.	
Direktor:	BRUNO HAJDUK, ing.građ.	Broj lista: 50	
Sadržaj lista:	OPREMA IGRALIŠTA - BRIJEG ZA PENJANJE	Mjerilo : 1:50	

## OGRADA



Glatkoća postignuta blanjanjem, sa zaobljenim glavama  
Ravno postavljanje ograde  
Ploča impregnirana pod kotlovskim tlakom  
Jednostavna montaža

Ograda:  
Drvena ograda dimenzija 180 x 85 centimetara izrađena je od čvrstog drva bora i smreke te je tlačno impregnirana za dugotrajnost izgleda. Visokokvalitetna izrada pocinčanim čavlima dodatno će osigurati dugotrajnost. Element ograde sastoji se od 13 letvica debljine 18 mm i širine 90 mm te dvije grede dimenzija 20 x 70 milimetara.

Dimenzije Š x V: 180 x 85 cm  
Dimenzija letvica: 18 x 90 mm  
Dimenzije ograde: 20 x 70 mm

Vrata:  
Vrata za drvenu ogradu dimenzija 100 x 85 centimetara izrađena je od čvrstog drva bora i smreke te je tlačno impregnirana za dugotrajnost izgleda. Visokokvalitetna izrada pocinčanim čavlima dodatno će osigurati dugotrajnost. Vrata ograde sastoje se od 8 letvica debljine 18 mm i širine 90 mm te dvije grede dimenzija 20 x 70 milimetara.

Vrsta drva: Borovina / smrekovina  
Debljina poprečnih letvica: 18 x 90 mm  
Dimenzije ograde: 20 x 70 mm

**ukupna duljina ograde: 96,00 m**

## PARKOVNA KLUPA



Izrada, dostava i montaža  
Klupa sa naslonom izrađena od crnogoričnog drveta I.klase, stolarski obrađena, zaobljenih rubova, postavljena na metalnom postolju. Drvo završno zaštićeno kvalitetnim ekološkim bojama. Metalno plastificirano postolje. Na sjedištu su postavljene četiri letve i dvije letve za naslon klupe.

Dim: 190x65x90cm

KOMADA: 2

## KOŠ ZA OTPAD



Koš za otpatke izrađen od drveta okruglog oblika, metalni profil.

Unutar koša nalazi se metalni pocinčani uložak.

Koš za otpad postavlja se na pripremljenu betonsku podlogu tiplanjem ili betoniranjem.

Dužina: Ø 53 cm  
Širina: Ø 80 cm  
Materijal: drvo masiv, metalni profili

KOMADA: 1

## GUMENA ANTISTRES PODLOGA



Zelene boje, D x Š x V: 50 x 50 x 4 cm  
Smanjuje mogućnost težih ozljeda pri padu djece  
Izrada od gume  
Plastične spojnice dodatno olakšavaju sastavljanje  
Nije potrebno specijalno održavanje

POVRŠINA: 12,25 m<sup>2</sup>

		<b>PROIZVODNJA, TRGOVINA I INŽENJERING</b> Kneza Trpimira 3, Varaždinske Toplice OIB : 86076167571 , tel: 042/205-506, fax: 205-506, mob: 098/607-744	
Građevina:	<b>JAVNA POVRŠINA - DJEČJE IGRALIŠTE, 3.a SKUPINE</b>	Investitori:	OPĆINA KALNIK TRG STJEPANA RADIĆA 5, KALNIK HR - 48260 KRIŽEVCI OIB: 82550572500
Lokacija:	- č.k.br. 328/39 k.o. KALNIK, TRG STJEPANA RADIĆA 5, KALNIK	Tehnički dnevnik: 65/21	
Vrsta projekta:	<b>GLAVNI PROJEKT</b>	Vrsta tehničke dokumentacije:	<b>ARHITEKTONSKI PROJEKT</b>
Projektant:	JANA HAJDUK ŠIPUŠ, mag.ing.arch., broj ovlaštenja A 4816		Datum: 07.2021.
Direktor:	BRUNO HAJDUK, ing.građ.		Broj lista: 51
Sadržaj lista:	URBANA OPREMA I OPLOČENJE		Mjerilo:



TRAVNJAK

travnjak:  
postojeći: 230,00 m<sup>2</sup>  
novi: 365,00 m<sup>2</sup>

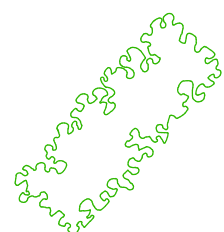

Japanska kalina (lat. Ligustrum japonicum)  
dužina : 17,20 m

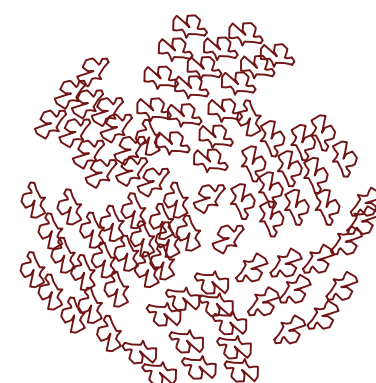

Crvenolisna šljiva (lat. Prunus Cerasifera Nigra)  
komada: 4

		<b>PROIZVODNJA, TRGOVINA I INŽENJERING</b> Kneza Trpimira 3, Varaždinske Toplice OIB : 86076167571 , tel: 042/205-506, fax: 205-506, mob: 098/607-744	
Građevina:	<b>JAVNA POVRŠINA - DJEČJE IGRALIŠTE, 3.a SKUPINE</b>	Investitori :	OPĆINA KALNIK TRG STJEPANA RADIĆA 5, KALNIK HR - 48260 KRIŽEVCI OIB: 82550572500
Lokacija :	- č.k.br. 328/39 k.o. KALNIK, TRG STJEPANA RADIĆA 5, KALNIK	Tehnički dnevnik : 65/21	
Vrsta projekta:	<b>GLAVNI PROJEKT</b>	Vrsta tehničke dokumentacije:	<b>ARHITEKTONSKI PROJEKT</b> <b>MAPA: 1</b>
Projektant:	<b>JANA HAJDUK ŠIPUŠ, mag.ing.arch., broj ovlaštenja A 4816</b>		Datum : <b>07.2021.</b>
Direktor:	<b>BRUNO HAJDUK, ing.grad.</b>		Broj lista: <b>52</b>
Sadržaj lista:	<b>VEGETACIJA</b>		Mjerilo :



d.o.o.

**GRAĐEVINA:** JAVNA POVRŠINA – DJEČJE IGRALIŠTE, 3.a SKUPINE

**INVESTITOR:** OPĆINA KALNIK, Trg Stjepana Radića 5, Kalnik,

**HR-48260 KRIŽEVCI, OIB: 82550572500,**

**LOKACIJA:** čkbr. 328/39 k.o. KALNIK, KALNIK,

**PROJEKTANT:** JANA HAJDUK ŠIPUŠ, mag.ing.arch.

-broj ovlaštenja A 4816

**DATUM:** SRPANJ, 2021. g.

**T.D.** 65/21

str.53

---

## c) TROŠKOVNIK



d.o.o.

**GRAĐEVINA:** JAVNA POVRŠINA – DJEČJE IGRALIŠTE, 3.a SKUPINE

**INVESTITOR:** OPĆINA KALNIK, Trg Stjepana Radića 5, Kalnik,

**HR-48260 KRIŽEVCI, OIB: 82550572500,**

**LOKACIJA:** čkbr. 328/39 k.o. KALNIK, KALNIK,

**PROJEKTANT:** JANA HAJDUK ŠIPUŠ, mag.ing.arch.

-broj ovlaštenja A 4816

**DATUM:** SRPANJ, 2021. g.

**T.D.** 65/21

str.54

---

## TROŠKOVNIK



**GRAĐEVINA:** JAVNA POVRŠINA – DJEČJE IGRALIŠTE, 3.a SKUPINE  
**INVESTITOR:** OPĆINA KALNIK, Trg Stjepana Radića 5, Kalnik,  
HR-48260 KRIŽEVCI, OIB: 82550572500,  
**LOKACIJA:** čkbr. 328/39 k.o. KALNIK, KALNIK,  
**PROJEKTANT:** JANA HAJDUK ŠIPUŠ, mag.ing.arch.  
-broj ovlaštenja A 4816  
**DATUM:** SRPANJ, 2021. g. **T.D.** 65/21 str.55

---

## OPĆI UVJETI UZ TROŠKOVNIK:

### OPĆENITO:

Obveza izvoditelja radova , odnosno ponuditelja je da na licu mjesta provjeri opće stanje radilišta, te da prije davanja ponude razjasni sve eventualne nepoznanice sa projektantom I predstavnikom naručitelja.

Materijali predviđeni troškovnikom moraju se ugrađivati sa popratnom dokumentacijom, atestima, otpremnicama, popratnicama I slično. Svi radovi se izvode sa predviđenim materijalima, a izvoditelj može predložiti zamjenu materijala u toku izvođenja s time da zamjenski materijal zadovoljava tražene uvjete osnovnog u pogledu kvalitete I cijene I to sve u suglasnosti sa projektantom, nadzorom I naručiteljem.

Jedinične cijene iz ponudbenog troškovnika se primjenjuju na sve izvedene količine, bile one veće ili manje.

Eventualni nedostaci primijećeni od stane izvoditelja ili nadzora u toku izvođenja evidentiraju se u građevinskom dnevniku, te se rješenje dogovara između sudionika u gradnji što se dalje evidentira. Svi radovi koji se moraju izvesti, a nisu evidentirani troškovnikom, dogovaraju se naknadno u količini I cijeni; obveza izvoditelja je da ih izvede. Naručitelj radova ima pravo tražiti uzorke materijala od izvoditelja, a sve radi usklađivanja boja ili uvida u kvalitetu.

Sva davanja koja je izvoditelj dužan izvršiti prema drugim osobama, a odnose se na eventualna redovita ispitivanja materijala, ispitivanja dijelova konstrukcije ili troškovi deponiranja ruševnog materijala, isključivi su trošak izvoditelja.

### KONTROLA IZVRŠENOG RADA

U pogledu količina je obvezna izmjera na licu mjesta, a u pogledu kvalitete predloženi I u dnevniku priloženi certifikati.

### MATERIJAL:

Je isključivo onaj koji je naveden u troškovniku. Izmjene su prije opisane. Cijena materijala sadrži I eventualne uzorke, potrebna uskladištenja sa davanjima koja proizlaze iz deponiranja I slično.

### RAD:

Cijena rada je nepromjenjiva do predaje izvedenih radova koji su ugovoreni.

### ZEMLJANI RADOVI:

Za izvođenje zemljanih radova primjenjuju se opći uvjeti izvođenja te sve priznate norme koje reguliraju zemljene radove. Predviđeno je da se prije izvođenja radova izvrši potrebno čišćenje u pogledu uklanjanja raslinja; orezivanje, košnja I slično, skidanje dotrajalih obloga. Sav materijal koji nastaje ovim radovima se odvozi na službenu deponiju za koju je odgovoran izvoditelj, a ponuđena cijena mora sadržavati I naknadu deponiranja ako se traži. Cijena sadrži sve količine predviđene troškovnikom gdje je uračunata I rasresitost, sve mjere za osiguranje zaštite na radu , sve radnje koje uključuju prijevoze, razupiranja, potrebna ispumpavanja I slično. Arheološki nadzor dogovara investitor, ako se traži.



d.o.o.

**GRAĐEVINA:** JAVNA POVRŠINA – DJEČJE IGRALIŠTE, 3.a SKUPINE  
**INVESTITOR:** OPĆINA KALNIK, Trg Stjepana Radića 5, Kalnik,  
**HR-48260 KRIŽEVCI, OIB: 82550572500,**  
**LOKACIJA:** čkbr. 328/39 k.o. KALNIK, KALNIK,  
**PROJEKTANT:** JANA HAJDUK ŠIPUŠ, mag.ing.arch.  
-broj ovlaštenja A 4816

**DATUM:** SRPANJ, 2021. g.

**T.D.** 65/21

str.56

---

**BETONSKI I ARMIRANO BETONSKI RADOVI:**

Izvođa se prema nacrtima i posebnim uvjetima za tu vrstu radova, a sve prema tehnologiji struke i zanimanja. Klase betona se moraju primijeniti. Potrebna ubetoniravanja dječjih igrala, a sve prema specifikacijama iz projekta.

**ANTISTRES PODLOGA:**

Odnosi se na polaganje antistres podloge. Ploče moraju zadovoljavati prvenstveno kvalitetom, a nadalje postojanost boje je također vrlo bitna, kao i svojstvo protukliznosti.

**IGRALA:**

Za igrala je potrebno priložiti ateste, odnosno dokaze o kvaliteti proizvoda prema EN 1176,2008. Uz igrala se isporučuje i naputak o korištenju, kao i preporučena dob korisnika. Opis igrala je u tehničkom dijelu projekta, a stavka troškovnika navodi ime i količinu.





**GRAĐEVINA:** JAVNA POVRŠINA – DJEČJE IGRALIŠTE, 3.a SKUPINE  
**INVESTITOR:** OPĆINA KALNIK, Trg Stjepana Radića 5, Kalnik,  
**HR-48260 KRIŽEVCI, OIB: 82550572500,**  
**LOKACIJA:** čkbr. 328/39 k.o. KALNIK, KALNIK,  
**PROJEKTANT:** JANA HAJDUK ŠIPUŠ, mag.ing.arch.

-broj ovlaštenja A 4816

**DATUM:** SRPANJ, 2021. g.

**T.D.** 65/21

str.57

## 1.00 PRIPREMNI RADOVI I RUŠENJA

### (čišćenja)

1.01	Potrebni geodetski radovi , prethodni i iskolčenje čestice, iskolčenje igrala putem ovlaštenog geodete osiguranjem glavnih točaka. Iskolčenje obuhvaća sva geodetska mjerenja tj. prenošenje podataka iz projekta na teren, osiguranje osi iskolčenja, profiliranje, obnavljanje i održavanje iskolčenih oznaka na terenu za sve vrijeme građenja odnosno do predaje radova investitoru. U cijenu koštanja ulaze svi gore navedeni radovi, potrebni materijali i prijevoz vezan uz ovaj rad, te geodetski snimak izvedenog stanja. Obračun po m2 iskolčene površine.	m2	595,00
1.02	Orezivanje postojećih stabala u smislu skidanja niskih grana radi prohodnosti. Osigurati visinu prolaza cca 2,20 m. Mjesta reza premazati zaštitnim voskom. Orezani materijal deponirati na deponiju udaljenu do 10 km. U cijenu uključiti sav potreban rad, materijal i prevoze. Obračun po komadu orezanog stabla.	kom	3,00
1.03	Svi radovi kod iskolčenja postojećih instalacija. Rad obuhvaća potrebne prekope na mjestima instalacija koji se pokažu potrebni za utvrđivanje mjesta i dubine te smjera. Mjesta prekopa se utvrđuju kod iskolčenja instalacija od strane vlasnika, koji odredi broj prekopa i lokaciju, Obračun po komadu izvršenog prekopa.	kom	1,00
1.04.	Demontaža postojećeg betonskog cestarskog rubnjaka 15/25/100 cm, te ponovna montaža – prevaljen. Radovi obuhvaćaju demontažu odnosno vađenje rubnjaka, čišćenje i iskop podloge, nabavu novog betona i postava rubnjaka kao prevaljenog na mjestu ulaza. Cijena sadrži sav potreban rad i materijal do potpune gotovosti. Obračun po komadu demontiranog i montiranog rubnjaka.	kom	1,00

**POSEBNA NAPOMENA:** Deponiju osigurava izvoditelj radova, a naknada deponiranja dokazuje se uplatnicom usluge deponiranja.

**PRIPREMNI RADOVI I RUŠENJA (čišćenja)**

**UKUPNO**



**GRAĐEVINA:** JAVNA POVRŠINA – DJEČJE IGRALIŠTE, 3.a SKUPINE  
**INVESTITOR:** OPĆINA KALNIK, Trg Stjepana Radića 5, Kalnik,  
**HR-48260 KRIŽEVCI, OIB: 82550572500,**  
**LOKACIJA:** čkbr. 328/39 k.o. KALNIK, KALNIK,  
**PROJEKTANT:** JANA HAJDUK ŠIPUŠ, mag.ing.arch.  
-broj ovlaštenja A 4816

**DATUM:** SRPANJ, 2021. g.

**T.D.** 65/21

str.58

## 2.00 ZEMLJANI RADOVI

HRN U.E1.010, HRN U.E8.010-primjenjivo

2.01	Strojno i ručno planiranje u tlu 3 kategorije na postojećem tzv poljoprivrednom dijelu u dubini prosječno 10 cm (na mjestima postave igrala do dubine cca 20-25 cm), sa odvozom i planiranjem materijala na preostali dio poljoprivredne površine. Pri iskopu voditi računa o postojećoj infrastrukturi (ako postoji) da se izbjegne oštećivanje iste. Provesti sve mjere zaštite na radu. Rad obuhvaća strojni i ručni iskop i profiliranja predviđena projektom. Obračunava se po m2 isplaniranog terena.	m2	365,00
2.02	Sijanje prirodne trave na slobodnim mjestima oko montiranih igrala i postavljene antistresne podloge. Nakon sijanja sabiti (uvaljati) površine. Njega travnjaka nakon sjetve do maksimalno 30 dana, odnosno do prve košnje koja je uračunata u cijenu. Obračun po m2 uređenog travnjaka. $365,00 - 20,25 =$	m2	344,75
2.03	Dobava i ugradnja tampona od mehanički zbijenog kamenog ili šljunčanog materijala granulacije 0/63 mm u sloju debljine 20 cm u uvaljanom stanju, (priprema za postavu antistres podloge koja će se postaviti u sloj pijeska-kasnije obračunato) . Stavka obuhvaća dobavu materijala, nasipavanje, razastiranje, eventualno vlaženje ili sušenje, planiranje prema nagibima i danim padovima odnosno debljinama iz projekta uz obveznu postavu geotekstila na uvaljanu posteljicu. Materijal komprimirati strojevima dok se ne dobije $Me=40 \text{ MN/m}^2$ , mjereno kružnom pločom $\varnothing 30 \text{ cm}$ , Obračun po metru kubnom ugrađenog materijala u sabijenom stanju. $20,25 \times 0,20 = 4,05 \text{ m}^3$	m3	4,05

ZEMLJANI RADOVI

UKUPNO:



**GRAĐEVINA:** JAVNA POVRŠINA – DJEČJE IGRALIŠTE, 3.a SKUPINE  
**INVESTITOR:** OPĆINA KALNIK, Trg Stjepana Radića 5, Kalnik,  
**HR-48260 KRIŽEVCI, OIB: 82550572500,**  
**LOKACIJA:** čkbr. 328/39 k.o. KALNIK, KALNIK,  
**PROJEKTANT:** JANA HAJDUK ŠIPUŠ, mag.ing.arch.  
-broj ovlaštenja A 4816

**DATUM:** SRPANJ, 2021. g.

**T.D.** 65/21

str.59

---

### 3.00 ANTISTRES PODLOGA:

- 3.01 Nabava, doprema I ugradnja opločenja gumenom podlogom u obliku ploča 50x50x4 cm sloj čistoće debljine 4-5 cm od kamene sitneži ili oblutaka granulacije 4/8 mm.  
Shema polaganja linearno.  
Ploče od gume opisane u projektu.  
Cijena sadrži sav potreban materijal, prijevoze kao I potrebna pripasivanja , odnosno eventualne izmjene koje ne zahtijevaju dodatni materijal.  
Obračun po m2 izvedene površine.

m2 12,25

---

ANTISTRES PODLOGA

UKUPNO:

### 4.00 URBANA OPREMA I OGRADA

- 4.01 Dobava i postava parkovnih klupa sa naslonom dužine 180 cm. Sve prema detalju iz projekta.  
Cijena sadrži sve radnje oko nabave, dopreme i postave klupe . Obračun po komadu.
- 4.02 Dobava i postava koša za otpatke.  
Koš okrugli, zapremina 30 l unutar drvenog okvira.  
Pocinčana posuda u košu. Sve prema detalju iz projekta.
- 4.03 Dobava i montaža drvene ograde od impregniranog punog drveta bora ili smreke sa jednim vratima. Ukupna visina ograde 100 cm.  
Ograda u poljima dužine 180 cm koja se čvrste na drvene stupove 10x10 cm koji su na metalnim trnovima koji se ubetoniraju u teren na dubinu do 60 cm u pvc cijevi Ø 100 mm. Cijena sadrži sav potreban rad i materijal do potpune gotovosti.  
Obračun po metru dužnom ograde sa vratima.

kom 2,00

kom 1,00

mt 96,00

---

URBANA OPREMA I OGRADA

UKUPNO

#### NAPOMENA:

Za gore nabrojeno date su sheme I opis u projektu.



d.o.o.

**GRAĐEVINA:** JAVNA POVRŠINA – DJEČJE IGRALIŠTE, 3.a SKUPINE  
**INVESTITOR:** OPĆINA KALNIK, Trg Stjepana Radića 5, Kalnik,  
**HR-48260 KRIŽEVCI, OIB: 82550572500,**  
**LOKACIJA:** čkbr. 328/39 k.o. KALNIK, KALNIK,  
**PROJEKTANT:** JANA HAJDUK ŠIPUŠ, mag.ing.arch.  
-broj ovlaštenja A 4816

**DATUM:** SRPANJ, 2021. g.

**T.D.** 65/21

str.60

---

5.00 RASLINJE

5.01 Nabava, doprema I sadnja stablašica. Sve prema specifikaciji u projektu, Stavka obuhvaća: nabavu I sadnju. Sadnja se vrši u zemlju na dubinu cca 70 cm, a rupa u tlocrtu mora biti minimalno 60x60 cm. Biljka mora biti zdrava, bez vidljivih oštećenja stabla I krošnje, sa razvijenim korijenom koji je baliran. U cijenu ulazi stablo, sadnja I potporanj. Visina stabla od 2,5-3,0 m. Obračun po komadu. Crvenolisna šljiva.

kom 4,00

5.02 Nabava, doprema I sadnja živice -Japanska kalina (Ligustrum japonicum), sa svim potrebnim pregradnjama oko pripreme tla I sadnica do potpune gotovosti. Cijena sadrži sav potreban rad I materijal. Obračun po komadu posađenih sadnica. (17,20 mt)

kom 45,00

---

**RASLINJE;**

**UKUPNO**



d.o.o.

**GRAĐEVINA:** JAVNA POVRŠINA – DJEČJE IGRALIŠTE, 3.a SKUPINE  
**INVESTITOR:** OPĆINA KALNIK, Trg Stjepana Radića 5, Kalnik,  
**HR-48260 KRIŽEVCI, OIB: 82550572500,**  
**LOKACIJA:** čkbr. 328/39 k.o. KALNIK, KALNIK,  
**PROJEKTANT:** JANA HAJDUK ŠIPUŠ, mag.ing.arch.

-broj ovlaštenja A 4816

**DATUM:** SRPANJ, 2021. g.

**T.D.** 65/21

str.61

6.00 IGRALA:

6.01 Dobava I montaža dječjih igrala na igralištu u svemu prema opisu I specifikaciji u Glavnom projektu. U cijenu uključiti potrebne temelje , beton C 30/37.

-pješčanik sa poklopcem	Komplet:	1,00
-njihalica na opruzi	komplet:	2,00
-klackalica	komplet:	1,00
-njihalica sa košarom	komplet	1,00
-brijeg za penjanje	komplet	1,00

**IGRALA**

**UKUPNO:**

## REKAPITULACIJA

### A) GRAĐEVINSKO OBRRTNIČKI RADOVI

1.PRIPREMNI RADOVI I RUŠENJA (čišćenja)

2.ZEMLJANI RADOVI

3.ANTISTRES PODLOGA

4.URBANA OPREMA I OGRADA

5.RASLINJE

6.IGRALA

UKUPNO:

PDV 25 %

SVEUKUPNO:

**PROJEKTANT:**  
Jana Hajduk Šipuš, mag.ing.arch.